



Manuel d'utilisation

DU6871
DX6851
DW6831

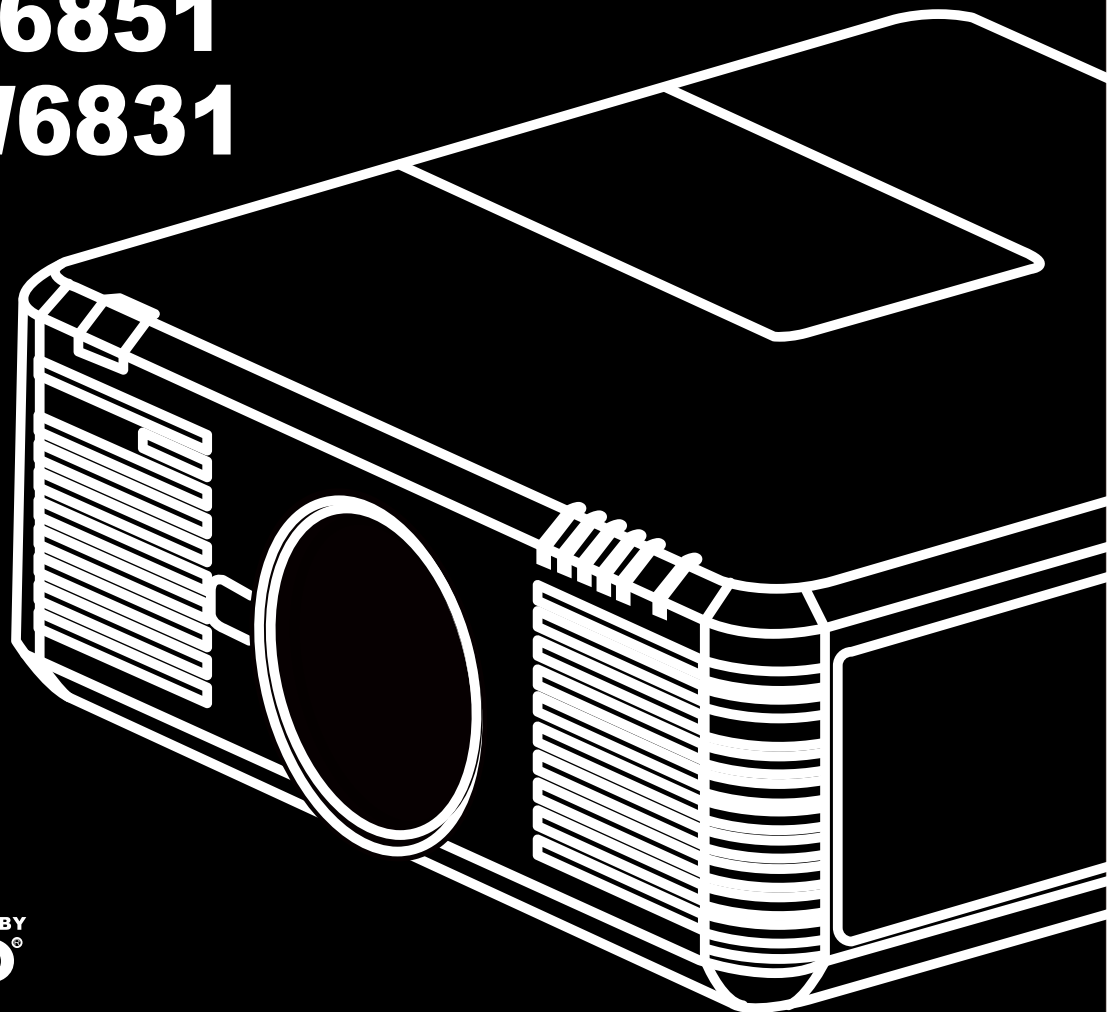

Table des matières

Copyright	4
Copyright	4
Avertissement	4
À propos du manuel	4
Consignes de Sécurité Importantes	5
NOTIFICATION FCC	5
NOTIFICATION CE	5
NOTIFICATION (Canada)	5
Cordon D'alimentation Secteur Pour le Nord/Centre/Sud et Taiwan	5
Avis Relatif à l'installation et à l'utilisation	5
Mise au Rebut des Appareils électriques et électroniques	6
Instructions importantes relatives au recyclage	6
Présentation	7
Caractéristiques du produit	7
Contenu de l'emballage	8
Vue d'ensemble du projecteur	9
Panneau d' E/S	10
Panneau de Contrôle	11
Télécommande	12
Installation des piles de la télécommande	13
Portée de fonctionnement de la télécommande	13
Précautions d'installation	14
Installation de projecteur	14
Configuration de projecteur	14
Précautions liées à la ventilation	16
Décalage de l'objectif	17
Raccordement du projecteur à un autre appareil	18
Raccordement à l'ordinateur personnel	18
Raccordement à l'appareil vidéo	18
Raccordement à l'appareil de contrôle	19
Raccordement au déclenchement d'écran	20
Raccordement à l'émetteur HDBaseT externe	21
Commencer à utiliser le projecteur - Installation	22
Raccordement à l'alimentation secteur	22
Allumer	22
Modification de la langue de l'OSD	23
Réglage du mode de projection	23
Décalage de l'objectif	24
Commencer à utiliser le projecteur - Fonctionnement	25
Utiliser l'OSD	25
Arborescence du menu OSD	26
Menu OSD - ENTRÉE	30

Menu OSD - IMAGE	32
Menu OSD - LAMPE	34
Menu OSD - ALIGNEMENT	36
Menu OSD - COMMANDE	40
Menu OSD - ENTRETIEN	45
Remplacement des lampes	46
Installation ou retrait de l'objectif de projection	47
Remplacement du filtre à poussière	48
Changer la roue de couleur	49
État des voyants LED	50
Voyant LED d'alimentation	50
Voyant LED d'état	50
Voyant LED Lampe 1 / Lampe 2	50
Voyant LED de température	50
Voyant LED d'obturateur	50
Caractéristiques des DU6871/DW6851/DX6831	51
Dimensions externes	52
Fréquence d'entrée du signal prise en charge	53
Ordinateur	53
Mode d'entrée du signal 3D	54
Gamme d'objectifs DU6871/DW6851/DX6831	55
À propos de l'assistance Vivitek	56

Copyright

Copyright

Le manuel d'utilisation (y compris toutes les photos, les illustrations et les logiciels) est protégé par les lois internationales sur le droit d'auteur. Tous les droits sont réservés.

Aucune reproduction du présent manuel ou d'un quelconque contenu inclus dans le présent manuel n'est autorisée sans le consentement écrit du fabricant.

Vivitek est la marque commerciale de Vivitek Corporation. © Tous droits réservés. 2014

Avertissement

Les informations contenues dans le présent manuel sont sujettes à modifications sans préavis.

Le fabricant ne fournit aucune déclaration ni garantie quant au contenu du manuel et renonce clairement aux garanties implicites de qualité marchande et d'adéquation à un usage particulier. Le fabricant se réserve le droit de modifier la publication et de modifier le contenu des documents à tout moment et sans préavis envers quiconque.

À propos du manuel

Le manuel décrit comment installer et utiliser le projecteur DLP et s'applique à l'utilisateur final. Les informations pertinentes (par exemple les illustrations et les descriptions) sont mises sur la même page autant que faire se peut. Le format, aisé à imprimer, est pratique pour la lecture et pour les économies de papier, ce qui est bénéfique à la protection de l'environnement. Il est conseillé de n'imprimer que la page dont vous avez besoin.

Consignes de Sécurité Importantes

Merci d'avoir acheté ce produit de haute qualité !

Lisez attentivement le présent manuel pour obtenir les meilleures performances. Le manuel fournit des instructions pour utiliser le menu et mettre en œuvre l'utilisation.

NOTIFICATION FCC

Cet appareil est conforme à la section 15 de la réglementation FCC. L'utilisation est soumise aux deux conditions suivantes : (1) Cet appareil ne doit pas causer d'interférences nocives et (2) cet appareil doit accepter les interférences reçues, y compris les interférences pouvant causer un fonctionnement non souhaité.

Avertissement de la FCC !

Cet équipement a été testé et s'est avéré conforme aux limites pour les appareils numériques de Classe A, conformément à la Partie 15 du règlement de la FCC. Ces limites ont pour objectif de fournir une protection raisonnable contre toute interférence dangereuse lorsque l'équipement est utilisé dans un environnement commercial. Cet équipement génère, utilise et peut émettre de l'énergie RF et s'il n'est pas installé et utilisé en accord avec ce manuel d'instruction, risque d'entraîner une interférence nocive aux communications radio. Le fonctionnement de cet appareil dans une zone résidentielle est susceptible de provoquer des interférences nuisibles, auquel cas les mesures correctives seront à la charge du propriétaire.

NOTIFICATION CE

Ceci est un produit de classe A. Dans un environnement domestique, ce produit peut provoquer des interférences radio, auquel cas l'utilisateur peut être tenu de prendre les mesures adéquates..

NOTIFICATION (Canada)

Cet appareil numérique de Classe A est conforme à la norme canadienne ICES-003.

Cordon D'alimentation Secteur Pour le Nord/Centre/Sud et Taiwan

Un cordon d'alimentation AC utilisé aux États-Unis et au Canada est homologué par les Underwriters Laboratories (UL) et certifié par la Canadian Standard Association (CSA).

Le cordon d'alimentation est doté d'une fiche secteur de type mise à la terre. C'est un dispositif de sécurité pour s'assurer que la fiche est adaptée à la prise de courant. N'essayez pas de désactiver la fiche de terre. Si vous ne pouvez pas insérer la fiche dans la prise, contactez votre personnel technique.

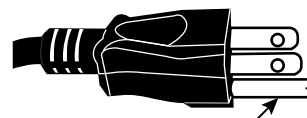

Avis Relatif à l'installation et à l'utilisation

1. Lire et conserver la description correctement.
2. Faites attention à tous les avertissements.
3. Suivez toutes les consignes et les descriptions.
4. Ne pas utiliser l'appareil près de l'eau. Ne pas installer l'appareil près d'une source de chaleur, par exemple un appareil de chauffage, un radiateur, un four ou tout autre appareil qui génère de la chaleur (y compris les amplificateurs).
5. Utiliser uniquement un linge sec pour nettoyer.
6. Ne pas obstruer les événements. Effectuer l'installation selon les consignes du fabricant.
7. Ne pas annihiler la fonction de protection de sécurité des fiches polarisées ou reliées à la terre. Une fiche polarisée possède une lame large et une lame étroite. La fiche

avec terre a deux lames et une broche de mise à la terre. La lame la plus large ou lame de mise à la terre est prévue pour les questions de sécurité. Si la fiche fournie ne correspond pas à la prise, contactez un électricien pour remplacer l'ancienne prise.

8. Évitez que le cordon d'alimentation soit foulé ou comprimé, en particulier le cordon d'alimentation au niveau de la fiche, de la prise et du raccordement entre le cordon d'alimentation et l'équipement.
9. N'utiliser que les connecteurs / accessoires conçus par le fabricant.
10. Faites attention en déplaçant le chariot / l'équipement et évitez de vous blesser par un retournement lors de l'utilisation du chariot.



11. Débranchez le cordon d'alimentation de l'équipement s'il y a de l'orage ou si l'équipement ne va pas être utilisé pendant une longue période.
12. Le personnel d'entretien autorisé est responsable de tous les travaux de maintenance. L'appareil doit être réparé s'il est endommagé d'une quelconque façon. (Par exemple, si le cordon d'alimentation ou la prise est endommagé. Si du liquide éclabousse l'appareil ou si des objets étrangers pénètrent à l'intérieur. Si l'appareil est exposé à la pluie ou à l'humidité. Si l'appareil ne fonctionne pas correctement ou s'il chute.)
13. Le déclenchement +12 V n'émet qu'un signal de déclenchement 12 V CC. Ne pas se connecter à l'autre entrée ou sortie d'alimentation. Sinon, l'appareil peut être endommagé.
14. Les matériaux d'emballage doivent être conservés correctement à des fins de transport.
15. Ne regardez pas directement l'objectif lorsque le projecteur est en marche.



16. Le produit peut être utilisé en toute sécurité à une altitude inférieure à 2 000m. Il peut y avoir un risque pour la sécurité si le produit est utilisé au-dessus de 2 000m d'altitude.

Mise au Rebut des Appareils électriques et électroniques

Le symbole sur le produit ou l'emballage signifie que le produit ne doit pas être traité comme les déchets ménagers ordinaires lorsqu'il est jeté, mais plutôt être apporté à un site de recyclage des appareils électriques et électroniques rebutés. La conséquence sur l'environnement et sur la santé humaine d'une mise au rebut incorrecte du produit peut être évitée en s'assurant simplement que le produit a été éliminé correctement. Le recyclage des matériaux est utile à la protection des ressources naturelles. Le symbole n'est valide que dans l'Union européenne. Si vous souhaitez vous défaire d'équipements électriques et électroniques, veuillez contacter les autorités gouvernementales ou votre revendeur pour connaître la méthode de traitement appropriée.



Instructions importantes relatives au recyclage

La lampe de l'appareil contient du mercure. Le produit peut contenir d'autres déchets électroniques et peut présenter un risque s'ils ne sont pas éliminés correctement.

Respectez les lois locales, de l'état / de la province ou fédérales concernant le recyclage ou l'élimination.

Pour plus d'informations, veuillez visiter le site et contacter l'Electronic Industries Alliance (EIA) sur WWW.EIAE.ORG.

Veuillez visiter WWW.LAMPRECYCLE.ORG pour les informations spécifiques à l'élimination des lampes. (Hg)

Présentation

Le manuel de l'utilisateur décrit l'installation, la configuration et le fonctionnement du projecteur DU6871/DW6851/DX6831 et il offre une assistance au personnel d'installation et à l'utilisateur final pour développer pleinement les performances du projecteur. Vivitek a fait tous les efforts pour s'assurer que les informations contenues dans le présent manuel sont correctes au moment de l'impression. Le contenu peut être mis à jour fréquemment en raison de l'amélioration continue des produits et des retours des clients. Vous trouverez la dernière version du manuel et le manuel des autres produits Vivitek sur www.vivitekc corp.com.

Caractéristiques du produit

Le Vivitek DU6871/DW6851/DX6831 dispose d'une technologie de pointe et d'un moteur optique à double lampe innovant pour fournir une haute résolution native ainsi que des images nettes, brillantes et vives. Principales caractéristiques et avantages de la gamme de produits

- Le système DLP avec le dispositif de micro-miroir numérique à haute performance (DMD), associé à la technologie avancée de gestion thermique, apporte des performances en projection et une fiabilité excellentes.
- Le moteur optique à double lampe innovant, ainsi que les modes mono-lampe, double lampe, normal, économie d'énergie, et Puissance lampe personnalisée rendent l'installation pratique. La puissance des lampes peut être réglée dans les modes normal et économie d'énergie pour faciliter, pour le personnel d'installation, le réglage fin de la luminosité au niveau de la fusion des bords avec plusieurs projecteurs.
- Avec la fonction de commutation de la lampe, le projecteur peut sélectionner automatiquement les lampes les moins utilisées à la mise sous tension.
- Le projecteur possède une roue de couleur interchangeable et une commutation de roue de couleur intelligente, il peut automatiquement détecter et changer le paramètre des roues de couleurs correspondantes, et peut être utilisé en conjonction avec la roue des couleurs de haute luminosité ou de jolies teintes. Ceci s'applique au projecteur unique.
- La conception interchangeable des objectifs permet à l'utilisateur de passer facilement et rapidement à l'objectif approprié en appuyant sur la touche de dégagement de l'objectif.
- Avec la gamme complète d'objectifs de projection motorisés, le décalage horizontal, la mise au point et le zoom des objectifs peuvent être commandés électriquement. Le rapport de projection varie de 0,7:1 à 8,5:1 et convient à une utilisation dans la plupart des applications.
- Avec la fonction de mémoire d'objectif intégrée, vous pouvez implémenter automatiquement l'hébergement d'objectif. 10 jeux de décalage d'objectif, de mise au point et de zoom peuvent être enregistrés au plus. Vous pouvez effectuer la configuration et le réglage rapidement.
- L'obturateur mécanique est intégré au moteur optique et permet à l'utilisateur d'activer / de mettre en pause la projection d'une simple pression sur une touche.
- Le processeur vidéo de haute performance peut être utilisé pour un balayage progressif et entrelacé des entrées vidéo et pour le débruitage de la vidéo.
- La borne d'entrée complète prend en charge de nombreux signaux, tels que HDMI, DisplayPort, HDBaseT, YPbPr et VGA, etc.
- Avec le récepteur signal intégré HDBaseT, l'émetteur HDBaseT peut envoyer des signaux vidéo de haute qualité et contrôler les signaux via le seul câble RJ45.
- De nombreux formats d'affichage 3D sont pris en charge, tels que Images séquentielles, haut / bas, côte à côte et Paquet d'images.
- La synchronisation de la technologie DLP Link et de 3D IR est prise en charge.
- Avec l'interrupteur d'alimentation de haute efficacité, la consommation est inférieure à 0,5 W en mode veille.

Contenu de l'emballage

Les éléments suivants sont inclus dans la boîte d'emballage du projecteur DU6871/ DW6851/DX6831. En cas de perte ou d'endommagement de tout article, contactez votre revendeur ou le département de service à la clientèle Vivitek.

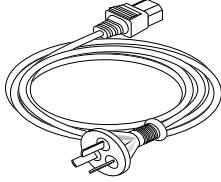

Cordon
d'alimentation secteur

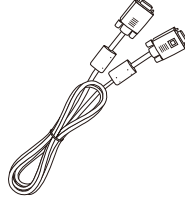

Câble de signal VGA

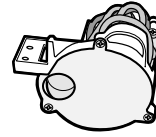

Roue de couleur
optimisée pour la couleur



Télécommande IR



Câble de la
télécommande filaire

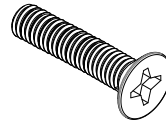

Vis M4

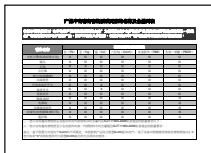

Carte RoHS (Chine)



Disque du
Manuel d'utilisation



Certificat de qualification
(Chine)

Vue d'ensemble du projecteur

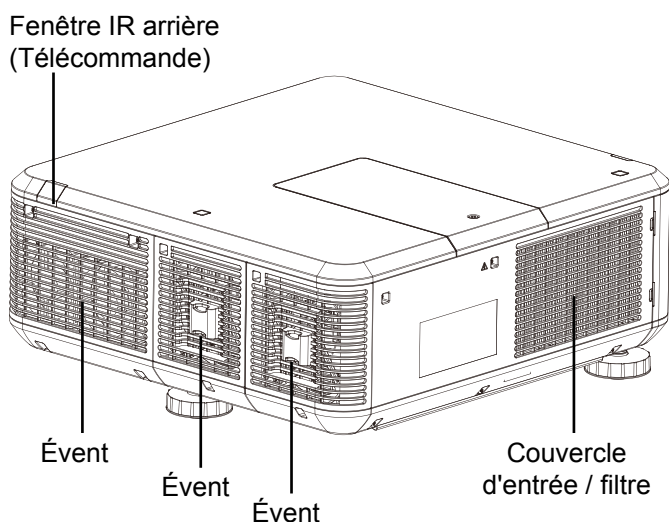
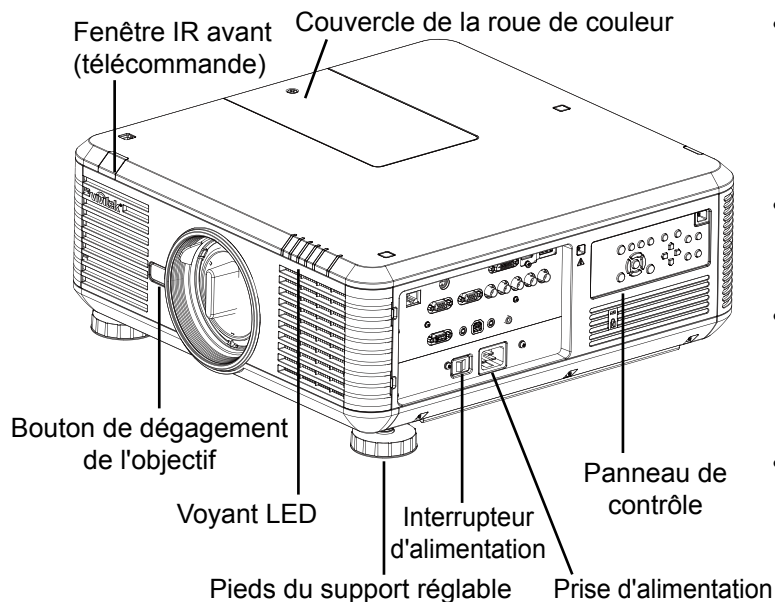

- Évent**
 La chaleur est évacuée du projecteur par l'intermédiaire de l'évent. Assurez-vous que l'évent est dégagé.
 - Couvercle d'entrée / filtre**
 Le ventilateur interne aspire l'air frais pour le projecteur via la prise d'air.
 - Pieds du support réglable**
 Lorsque le projecteur est installé sur un bureau, ces pieds peuvent être utilisés pour régler le niveau de l'angle de projection.
 - Prise d'alimentation**
 L'alimentation de la prise de courant est dirigée vers le projecteur.
 - Interrupteur d'alimentation**
 L'interrupteur est utilisé pour activer ou désactiver l'alimentation secteur du projecteur.
 - Panneau de contrôle**
 L'utilisateur peut se servir des boutons pour sélectionner et ajuster les paramètres du projecteur.
 - Voyant LED**
 Il indique l'état du projecteur.
 - Bouton de dégagement de l'objectif**
 L'utilisateur peut appuyer sur le bouton de dégagement de l'objectif pour changer l'objectif du projecteur.
 - Vis antivol de l'objectif**
 La vis antivol peut être utilisée pour empêcher l'enlèvement facile de l'objectif du projecteur.
- Remarque :** L'utilisateur ne peut pas enlever l'objectif en appuyant sur le bouton de dégagement si la vis antivol d'objectif est serrée. Assurez-vous que la vis antivol est desserrée si l'objectif doit être retiré.
- Couvercle de la roue de couleur**
 Le projecteur prend en charge la commutation automatique des paramètres de roue de couleur. Le couvercle de la roue de couleur peut être soulevé pour changer la roue de couleur sélectionnée une fois le projecteur éteint. Le projecteur met automatiquement les paramètres de roue de couleur correspondants une fois allumé.
 - Fenêtre IR**
 Le signal de commande provenant de la télécommande.

Panneau d' E/S

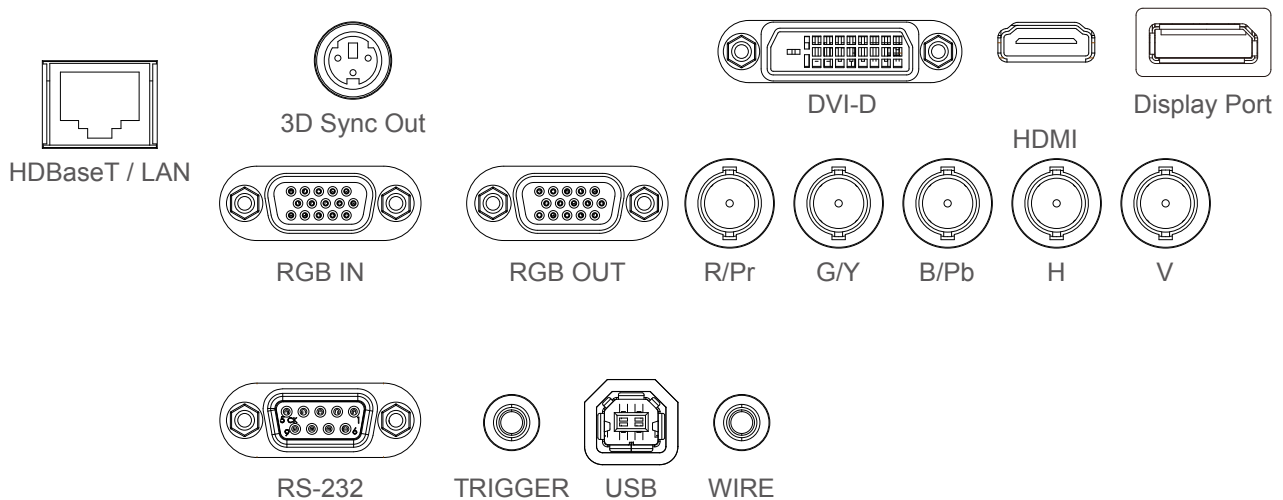

- **HDBaseT/LAN**
Pour raccorder un câble Ethernet CAT5/CAT6 RJ45.
- **3D Sync Out**
Pour raccorder un émetteur de signal de synchronisation 3D IR.
- **DVI**
Pour raccorder une source DVI.
- **HDMI**
Pour raccorder une source HDMI.
- **DisplayPort**
Pour raccorder un équipement avec DisplayPort ou un ordinateur personnel.
- **RGB In**
Fournit la connexion standard VGA 15 broches et permet le raccord à RVB, HD Component ou un ordinateur personnel.
- **RGB Out**
Pour raccorder d'autres appareils d'affichage afin d'afficher le contenu lu simultanément.
- **R/Pr, G/Y, B/Pb, H, V**
Pour raccorder une borne d'entrée de type BNC au signal de sortie RVB ou YPbPr / YCbCr de l'appareil vidéo.
- **RS-232**
L'interface D-sub 9 broches est utilisée pour se raccorder au système de contrôle PC et à la maintenance du projecteur.
- **TRIGGER (déclenchement)**
Le mini-prise pour écouteurs de 3,5 mm fournit une sortie 12 V (+/-1,5) pour la commande de l'écran.
- **USB**
C'est un port exclusivement utilisé pour la maintenance et qui ne peut être utilisé que par le personnel de maintenance autorisé.
- **WIRE (télécommande filaire)**
Pour raccorder à l'entrée du système d'émetteur compatible IR de Niles ou de Xantech afin de devenir la télécommande filaire.

Remarque : Veuillez vérifier si le port d'insertion est correct avant d'insérer la borne de la télécommande filaire. La télécommande peut être endommagée si elle est insérée sur un mauvais port, comme par exemple celui de déclenchement.

Panneau de Contrôle

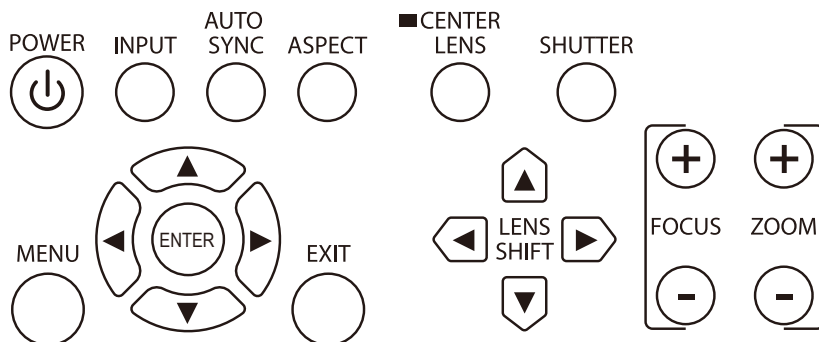

- **POWER**
Utilisez le bouton pour allumer / éteindre le projecteur.
- **INPUT**
Appuyez sur le bouton pour choisir la source vidéo. HDMI, DVI, VGA, Component/BNC DisplayPort ou HDBaseT.
- **AUTO SYNC**
Implémente la synchronisation automatique du signal.
- **ASPECT**
Modifie le rapport d'aspect de l'image actuelle ; appuyez sur le bouton pour passer au réglage de rapport d'aspect suivant.
- **MENU**
Appuyez sur le bouton pour afficher ou pour masquer le menu OSD.
- **ENTER**
Utilisez le bouton pour choisir les réglages ou pour confirmer les réglages modifiés.
- **EXIT**
Appuyez sur le bouton pour revenir au menu au niveau précédent ou pour quitter le menu OSD.
- **CENTER LENS**
Appuyez sur le bouton pour centrer l'objectif et étalonner les paramètres de décalage de l'objectif, de mise au point et de zoom.
Remarque : La fonction de mémorisation de l'objectif requiert un paramétrage précis des réglages de l'objectif. Veuillez centrer l'objectif à chaque fois après l'avoir monté.
- **SHUTTER**
Utilisez le bouton pour ouvrir / fermer l'obturateur.
- **LENS SHIFT**
Utilisez le bouton pour déplacer l'objectif vers la droite ou vers la gauche.
- **FOCUS**
Utilisez le bouton pour ajuster la mise au point de l'image projetée.
- **ZOOM**
Utilisez le bouton de zoom avant / arrière de l'objectif.

Télécommande

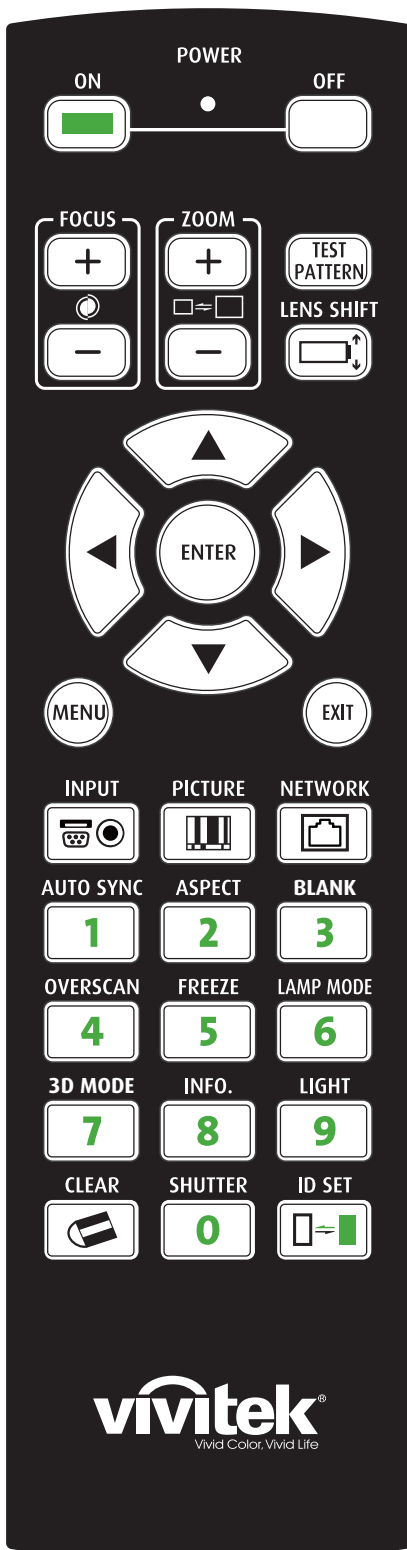

- **ON**
Utilisez le bouton pour allumer le projecteur.
- **OFF**
Utilisez le bouton pour éteindre le projecteur.
- **FOCUS**
Réglez la netteté de l'image projetée.
- **ZOOM**
Faites un zoom avant / arrière sur l'image projetée.
- **TEST PATTERN**
Utilisez le bouton pour afficher l'image de test. Appuyez pour passer à l'image de test suivante et appuyez sur le bouton **EXIT** pour revenir à l'image projetée.
- **LENS SHIFT**
Utilisez le bouton pour déplacer l'objectif vers la droite ou vers la gauche.
- **ENTER**
Utilisez le bouton pour choisir les réglages ou pour confirmer les réglages modifiés.
- **MENU**
Appuyez sur le bouton pour afficher ou pour masquer le menu OSD.
- **EXIT**
Appuyez sur le bouton pour revenir au menu au niveau précédent ou pour quitter le menu OSD.
- **INPUT**
Appuyez sur le bouton pour choisir la source d'entrée.
- **PICTURE**
Afficher le menu Image pour la mise en place.
- **NETWORK**
Appuyez sur le bouton pour entrer dans le menu LAN.
- **AUTO SYNC**
Appuyez sur le bouton pour effectuer la synchronisation automatique du signal.
- **ASPECT**
Appuyez sur le bouton pour afficher l'option Aspect Ratio.
- **BLANK**
Appuyez sur le bouton pour interrompre temporairement la projection.
- **OVERSCAN**
Appuyez sur le bouton pour choisir le mode de surbalayage.
- **FREEZE**
Faites / annulez un arrêt sur image de l'image projetée.
- **LAMP MODE**
Appuyez sur le bouton pour choisir Double lampe, Lampe 1, Lampe 2, Unique.
- **3D MODE**
Affiche le menu des paramètres 3D.
- **INFO.**
Affiche le menu de service.
- **LIGHT**
Appuyez sur le bouton pour activer le rétroéclairage de la télécommande.
- **CLEAR: Aucune fonction**
- **SHUTTER**
Utilisez le bouton pour ouvrir / fermer l'obturateur.
- **ID SET: Aucune fonction**

Instructions relatives à la télécommande

- Les reflets peuvent dans certaines circonstances être affectés par l'environnement. Pointez la télécommande vers le projecteur et essayez à nouveau le cas échéant.
- Remplacez les piles si la portée effective de la télécommande est réduite ou si elle ne fonctionne pas.
- Lorsque la fiche du câble de télécommande est insérée dans la borne de commande filaire du projecteur, le projecteur passe automatiquement en mode de commande filaire et ne peut plus être contrôlé par le signal IR de la télécommande. Débranchez la fiche de commande filaire du projecteur si vous souhaitez avoir le contrôle via le signal IR de la télécommande.
- Faites attention à l'environnement d'installation car le signal peut ne pas fonctionner en raison d'interférences si le capteur de la télécommande IR est exposé à la lumière du soleil ou à de la fluorescence.

Installation des piles de la télécommande

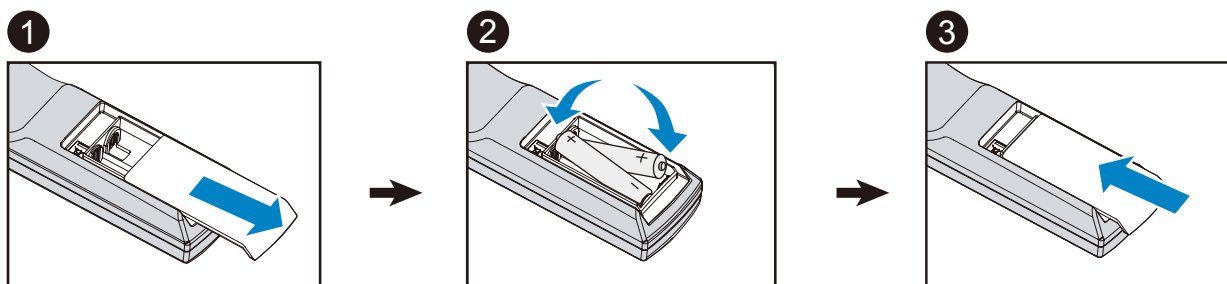

1. Faites coulisser le couvercle des piles dans le sens de la flèche.
2. Placez deux piles AA en respectant la polarité.
3. Faites coulisser le couvercle.

Instructions d'installation des piles

- Assurez-vous que les piles sont installées en respectant la polarité
- N'utilisez pas ensemble des piles anciennes et des neuves, ni des piles de types différents
- Retirez les piles si la télécommande ne doit servir pendant une longue période afin d'éviter les dégâts causés par les fuites

Portée de fonctionnement de la télécommande

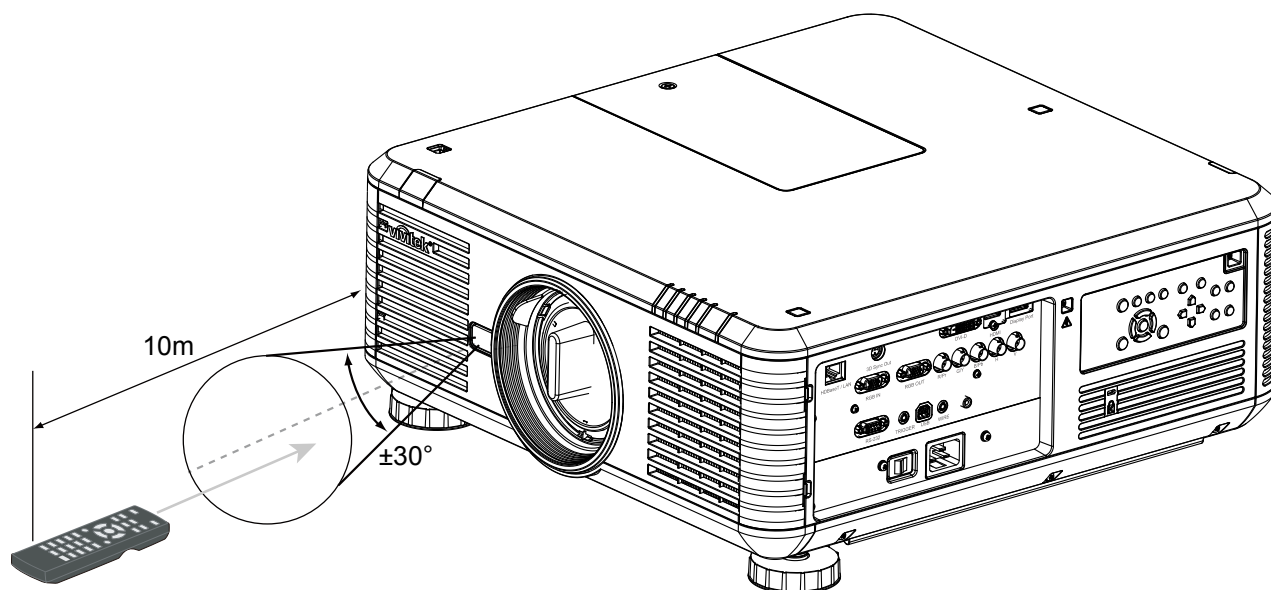

Remarque :

- N'exposez pas la télécommande à des températures élevées ni à l'humidité ; sinon, la télécommande ne sera pas fonctionnelle.

Précautions d'installation

L'effet d'affichage de haute qualité ne peut être garanti que lorsque le projecteur est installé correctement. En général, la source de lumière faisant face à l'écran doit être diminuée ou éliminée autant que faire se peut. Le contraste de l'image est évidemment réduit si la lumière illumine directement l'écran, par exemple avec les rayons provenant d'une fenêtre ou l'éclairage d'un projecteur sur l'image. L'image peut s'estomper et manquer de luminosité.

Installation de projecteur

Le projecteur peut être installé en plus de l'ordinateur de bureau et installé dans le plafond, mais peut également être monté vers le haut ou vers le bas pour la projection vers le haut ou vers le bas. Pour l'installation de montage au plafond, s'il vous plaît utiliser les montures homologuées UL de plafond et vis M4, profondeur maximale de la vis: 18 mm, reportez-vous à l'illustration ci-dessous.

6 vis de fixation pour montage au plafond

La vis est de type M4 * 0,7.

La longueur maximale des vis est de 18 mm.

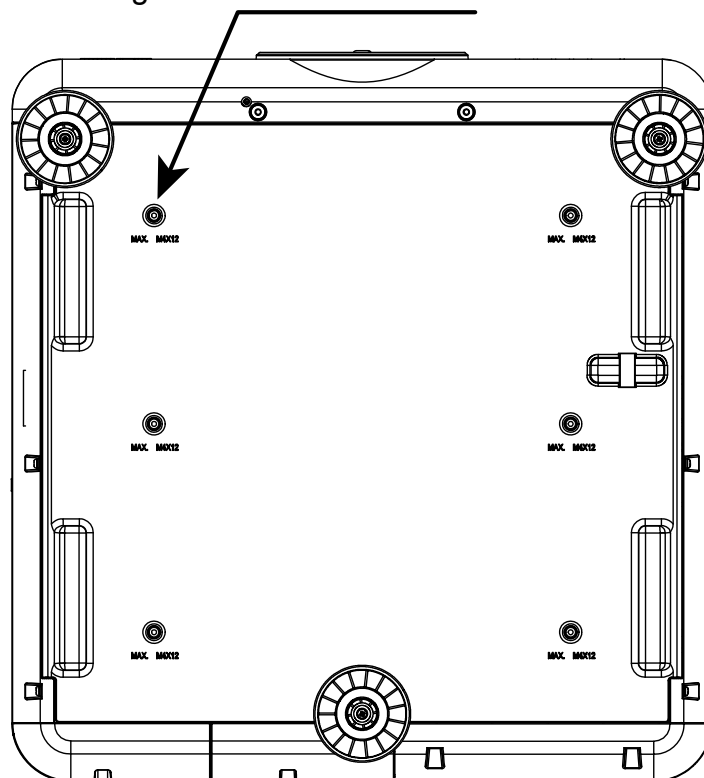

Configuration de projecteur

Les options d'installation sont disponibles ci-dessous.

Avant : Installez le projecteur sur la table et projetez l'image de l'avant.

Arrière : Installez le projecteur sur la table et projetez l'image de l'arrière.

Plafond + avant : Montage du projecteur au plafond et projection de l'image de l'avant.

Plafond + arrière : Montage du projecteur au plafond et projection de l'image de l'arrière.

Haut + avant : Le projecteur est monté verticalement vers le haut et projette l'image vers le haut.

Bas + avant : Le projecteur est monté verticalement vers le bas et projette l'image vers le bas.

Installation vers le haut ou vers le bas

Le projecteur peut être installé en plus du bureau et installé au plafond, mais peut également être monté en haut ou en bas pour une projection vers le haut ou vers le bas. Si le projecteur est projeté vers le haut ou vers le bas, veuillez régler le mode de projection (CONFIGURATION->Mode de projection) sur Avant vers le haut ou Avant vers le bas. Consultez l'illustration suivante pour régler le mode de projection.

Veuillez noter que la durée de vie de la lampe peut être réduite, contactez votre revendeur local pour de plus amples informations

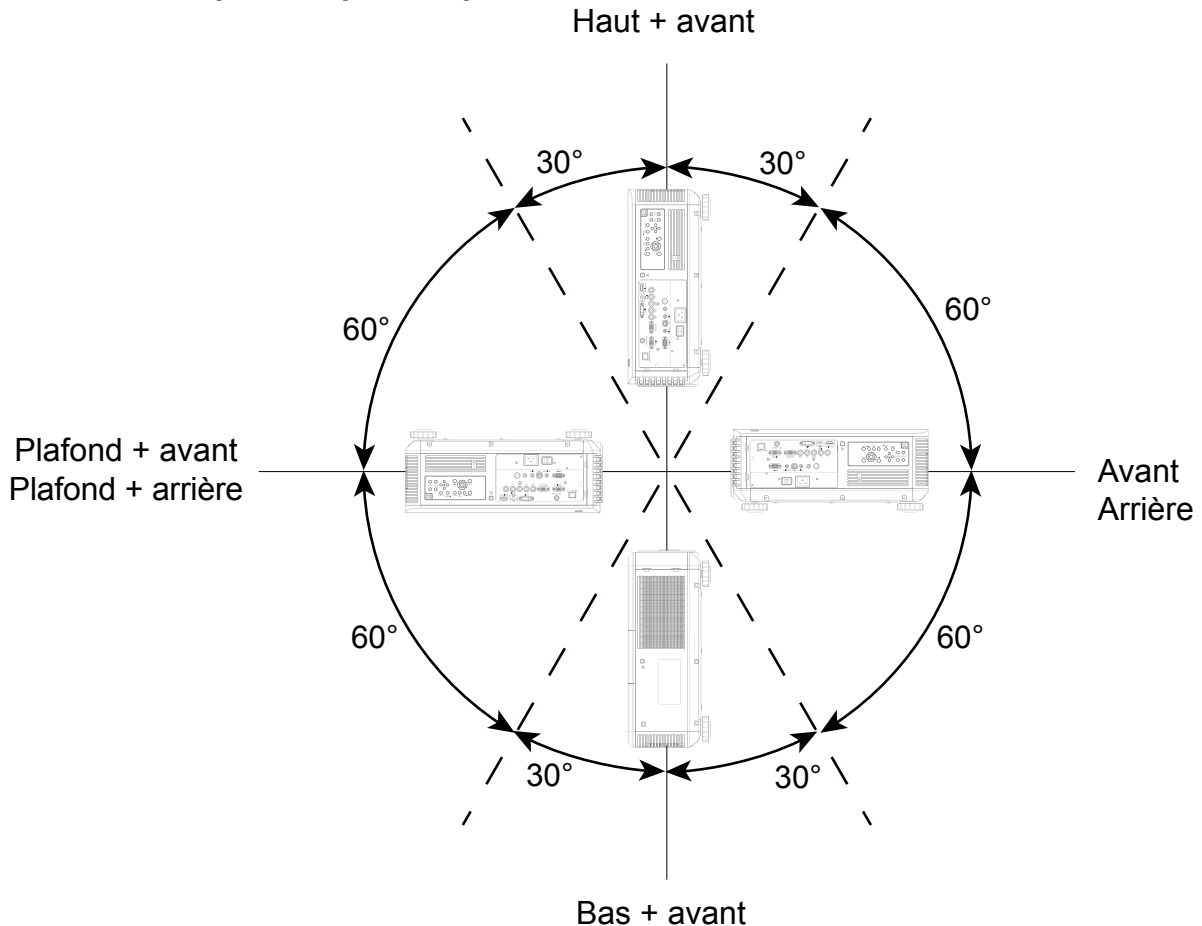

Remarque :

- En plus de retourner l'image projetée, le ventilateur de refroidissement sera également réglé à la vitesse correspondante afin de maintenir une température de fonctionnement appropriée pour le projecteur.
- Un réglage incorrect du mode de projection peut affecter l'évacuation de l'air chaud du projecteur. La température élevée peut entraîner le passage du projecteur en protection système, endommager le composant ou endommager la lampe.
- La chute de luminosité de l'installation vers le haut ou vers le bas est plus rapide que celle de l'installation sur le bureau ou au plafond. Selon les résultats des tests en laboratoire, la durée de vie de la lampe peut être réduite de 50 à 75 % par rapport à la durée de vie avec le projecteur installé sur le bureau ou au plafond. Il est recommandé de vérifier régulièrement les lampes et la luminosité de l'image projetée, veuillez consulter votre revendeur local avant d'installer le projecteur vers le haut ou vers le bas.

Précautions liées à la ventilation

Le produit est un projecteur de haute luminosité. Les entrées d'air équipées de filtres sont situées sur les côtés avant et droit pour fournir suffisamment d'air pour le refroidissement. Le projecteur possède deux évents à l'arrière pour évacuer l'air frais. Assurez-vous que l'entrée et l'évent ne sont pas obstrués lorsque le projecteur est installé. Il faut dégager au moins 50 cm autour de l'entrée et 50 cm autour de l'évent.

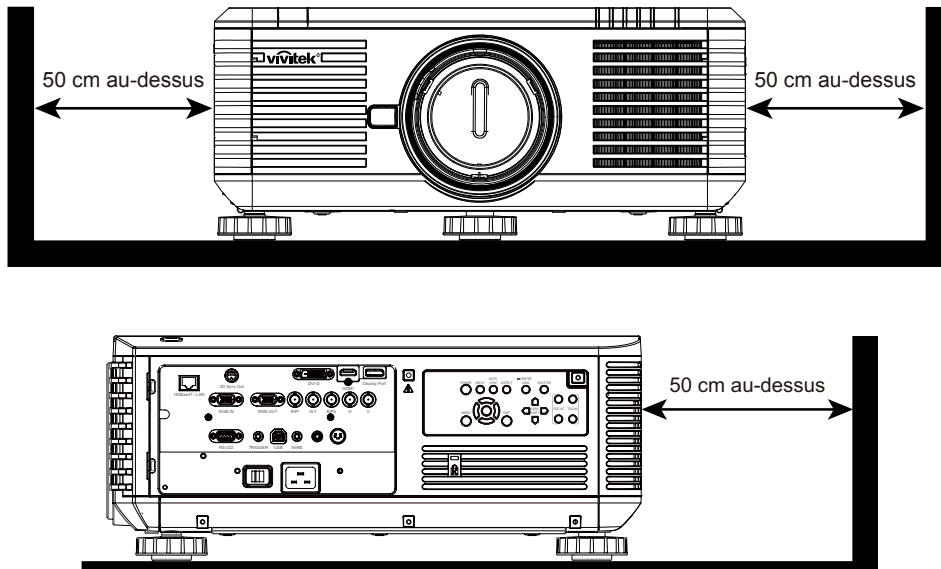

Remarque :

- Si la distance d'installation n'est pas suffisante, le projecteur peut entrer en mode de protection du système en raison de l'augmentation de la température ambiante, après une certaine durée de fonctionnement. La projection peut ensuite être interrompue.
- La durée de vie des composants et des lampes peut être réduite en raison de l'effet à long terme de la température ambiante, si la distance d'installation n'est pas appropriée.
- Si le projecteur doit être installé dans une boîte ou dans un environnement fermé en raison des exigences d'installation, le système d'entrée d'air et d'évent doit en plus être prévu pour qu'il y ait assez d'air pour le refroidissement et pour que le projecteur ne soit pas entouré de chaleur.

Décalage de l'objectif

Le projecteur DU6871/DW6851/DX6831 dispose d'une fonction de décalage de l'objectif et l'image peut être déplacée verticalement sans déplacer le projecteur. La portion de décalage de l'objectif est indiquée par un pourcentage de la hauteur de l'écran. Le projecteur installé sur le bureau peut aller vers le haut et vers le bas de 50 % (0,5 V).

Décalage vertical de l'objectif

Le projecteur installé sur le bureau peut aller vers le haut et vers le bas de 50 % (0,5 V).

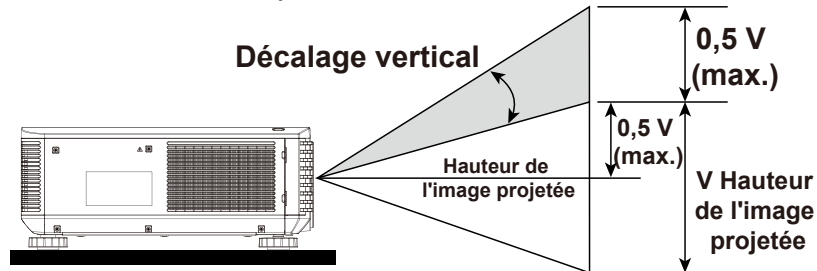

L'objectif du projecteur installé au plafond peut descendre de 50 % (0,5 V).

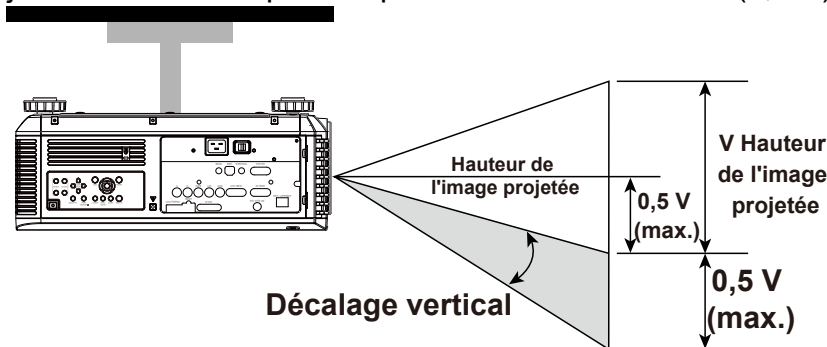

Décalage horizontal de l'objectif

L'image peut être déplacée horizontalement vers la droite ou vers la gauche de 10 % (0,1 H) sans déplacer le projecteur.

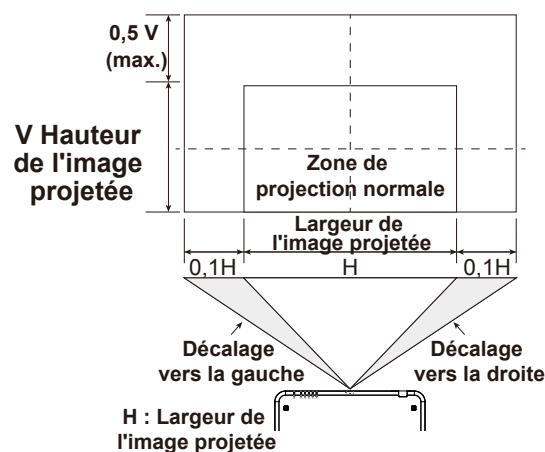

Remarque :

- Il s'agit du cas général de décalage d'un objectif. La capacité de décalage dépend de l'objectif. Aucun objectif ou projecteur spécifique n'est utilisé dans l'exemple.

Raccordement du projecteur à un autre appareil

Suivez les instructions ci-dessous pour raccorder le projecteur DU6871/DW6851/DX6831 à la source vidéo, à l'appareil de commande externe (le cas échéant) et à l'alimentation secteur. Lors de la connexion à l'appareil, utilisez le bon câble de signal pour le raccordement à chaque source de signal et veillez à ce que le câble soit bien branché. Serrez l'écrou sur la jonction et connectez l'appareil du signal source au projecteur selon la figure ci-dessous.

Raccordement à l'ordinateur personnel

Vous pouvez raccorder le signal PC à projeter au projecteur via le câble DVI-D, HDMI, DisplayPort, RVB ou RVBHV (BNC). Si le signal à l'entrée est un signal VGA, branchez le câble VGA sur l'écran externe pour contrôler simultanément l'écran projeté.

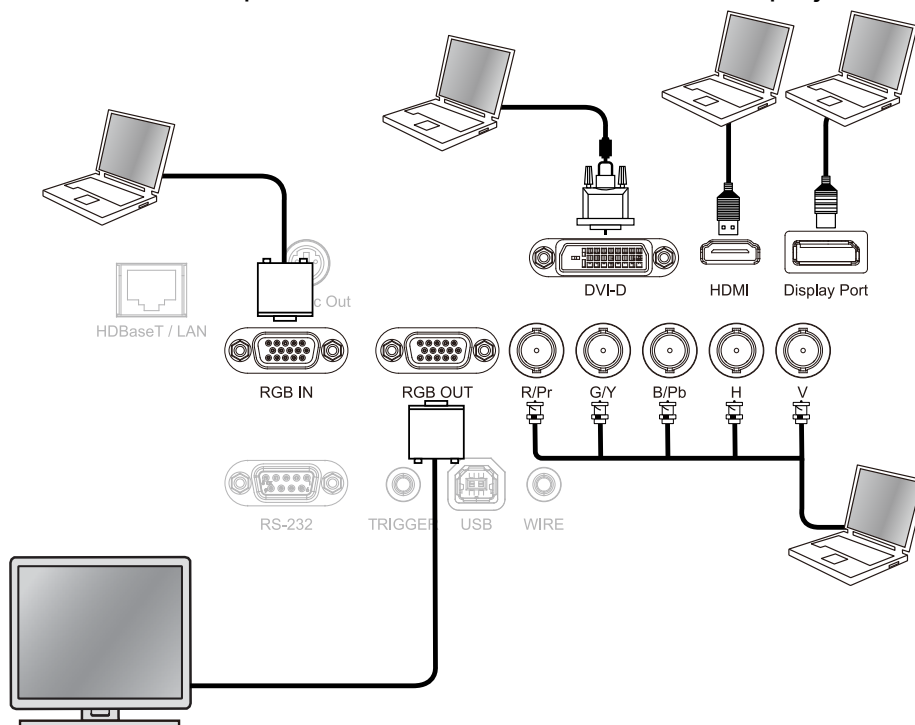

Raccordement à l'appareil vidéo

Branchez l'appareil vidéo sur le port d'entrée du projecteur via le câble DVI-D, HDMI, DisplayPort et le connecteur vidéo Component.

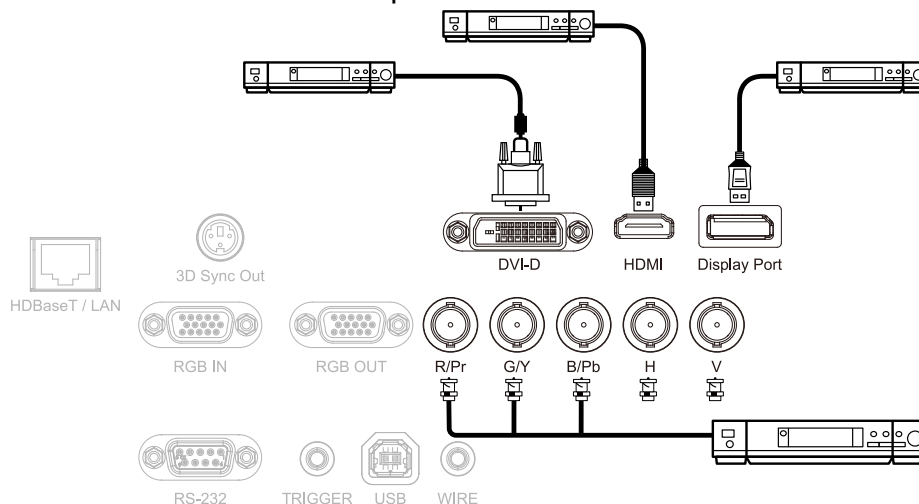

Raccordement à l'appareil de contrôle

Le projecteur possède le port de commande suivant pour le raccordement à l'appareil de contrôle :

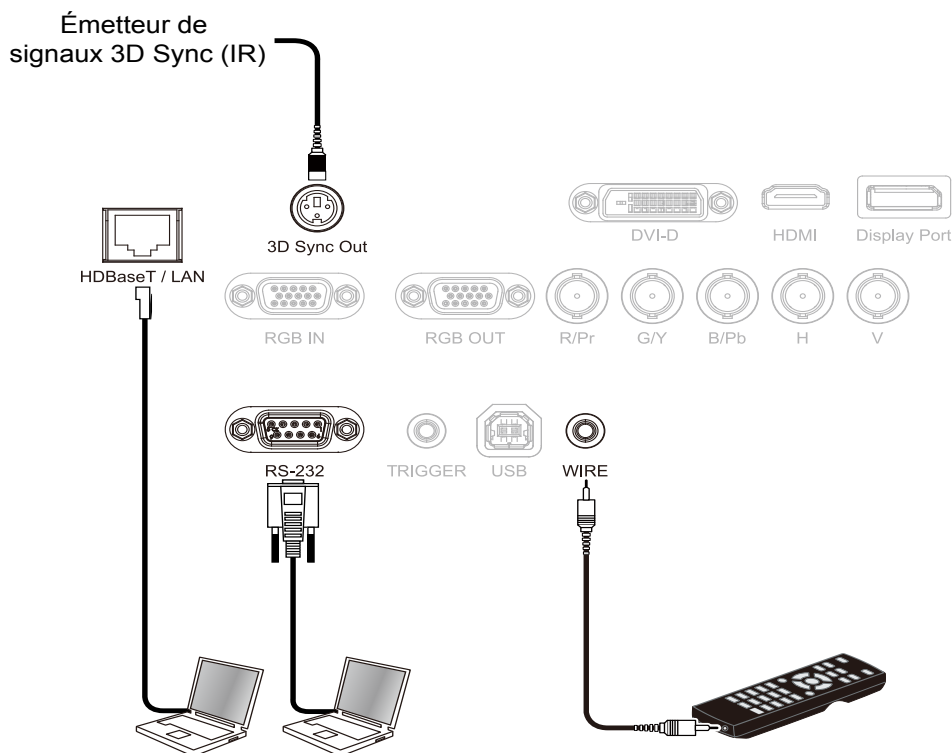

- **HDBaseT / LAN (contrôle réseau)** : Le projecteur prend en charge le contrôle par réseau. Le LAN et HDBaseT partagent le port. Si seul le contrôle par réseau est utilisé, vous pouvez raccorder le LAN sur le projecteur à un PC ou via le réseau local. Reportez-vous aux consignes de contrôle à distance pour des informations détaillées.
- **RS-232 (contrôle RS-232)** : Le projecteur prend en charge le contrôle série RS-232. Le projecteur peut être commandé à distance en le raccordant à un PC ou à un système de contrôle via le câble série standard à 9 broches (câble série Straight Through). Reportez-vous aux consignes de contrôle à distance pour des informations détaillées.
- **Télécommande filaire** : Si le projecteur ne peut pas recevoir le signal IR de la télécommande en raison de la trop longue distance ou des obstacles, vous pouvez connecter le câble à la télécommande IR ou l'émetteur IR externe (en option) via le port d'entrée WIRE pour étendre la portée de fonctionnement de la télécommande.
- **Sortie 3D Sync** : Émetteur de signal 3D IR sync.

Remarque :

- Lorsque la fiche du câble de télécommande est insérée dans la borne de commande filaire du projecteur, le projecteur passe automatiquement en mode de commande filaire et ne peut plus être contrôlé par le signal IR de la télécommande. Débranchez la fiche de commande filaire du projecteur si vous souhaitez avoir le contrôle via le signal IR de la télécommande.
- Si la télécommande filaire ou l'émetteur IR externe est inséré dans un mauvais port, par exemple Trigger, la télécommande ou l'émetteur IR peuvent être endommagés. Assurez-vous que le port est correct avant insertion.

Raccordement au déclenchement d'écran

Si votre système de projection comprend l'écran de projection électrique et tout autre dispositif de déclenchement 12 V, vous pouvez raccorder ces appareils au déclencheur 12 V pour émettre et configurer les paramètres du signal de la sortie 12 V, tels que l'automatisation et le rapport d'aspect 16:10 via le contrôle OSD pour déclencher. Le projecteur va émettre des signaux 12 V selon les paramètres actuels de rapport d'aspect, et déclencher à l'allumage. Vous pouvez utiliser le signal pour commander l'écran ou l'appareil.

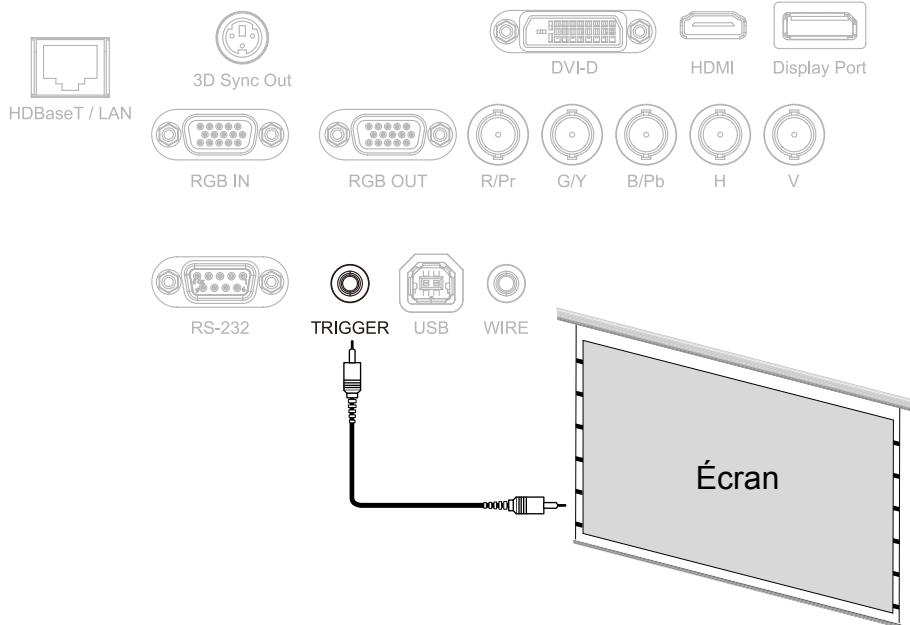

Raccordement à l'émetteur HDBaseT externe

Le projecteur possède un récepteur HDBaseT intégré. Avec l'émetteur HDBaseT (en option), les signaux vidéo, RS-232 et LAN peuvent être envoyés au projecteur via un unique câble RJ-45. Si l'émetteur HDBaseT que vous avez acheté prend en charge l'entrée et la sortie de la télécommande IR, les signaux de commande de la télécommande IR peuvent être envoyés au projecteur DU6871/DW6851/DX6831 via le câble RJ-45.

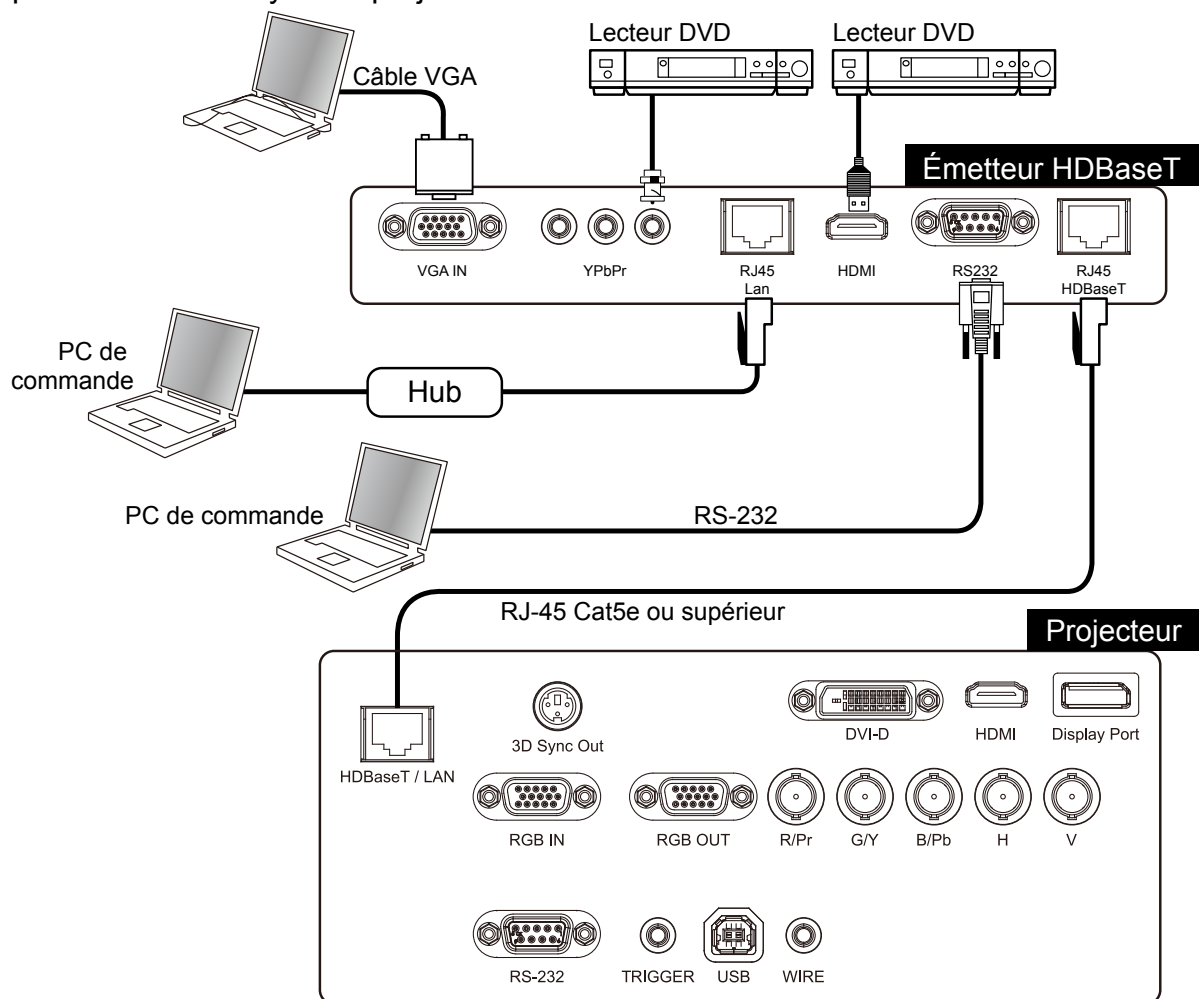

Remarque :

- Le projecteur prend en charge le signal vidéo, le RS-232, la télécommande IR et la réception des signaux de commande du réseau, mais ne prend pas en charge le Power over Ethernet (PoE).
- Réglez Contrôle -> RS232 -> Canal sur HDBaseT dans le menu OSD si vous souhaitez utiliser l'émetteur HDBaseT externe pour envoyer la commande RS232 au projecteur via le câble RJ45 ; la vitesse de transmission passe alors à 9600.
- Si la commande est envoyée via l'émetteur HDBaseT, la distance de transmission la plus longue est de 100 mètres. Si la distance de transmission est dépassée, la projection peut être interrompue ou perturbée, ou le signal de commande peut ne pas être envoyé.
- Utilisez un câble RJ-45 Cat5e ou supérieur et évitez de l'entrelacer. Une entrelacement peut provoquer des dommages, entraver la transmission du signal, réduire la distance de transmission et dégrader la qualité d'image.

Commencer à utiliser le projecteur - Installation

Raccordement à l'alimentation secteur

Le cordon d'alimentation secteur est inclus dans la boîte, branchez le cordon d'alimentation sur l'embase secteur (100 V-240 Vac) à l'arrière du projecteur et branchez l'autre extrémité du cordon d'alimentation sur la prise secteur.

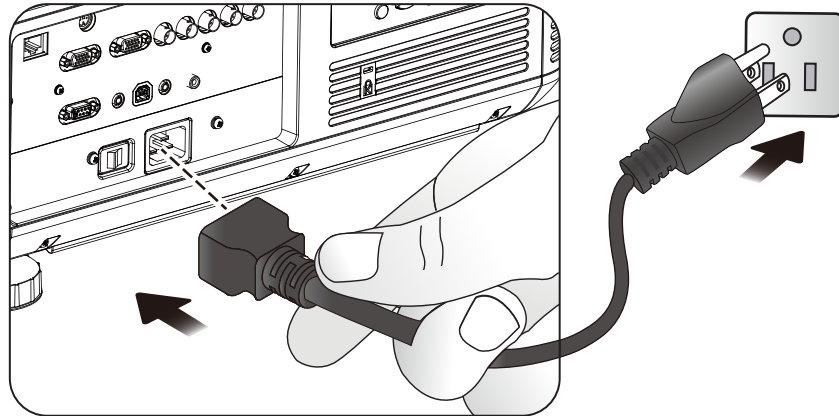

Remarque :

- Assurez-vous que le système d'alimentation (y compris le projecteur et le système d'alimentation) est correctement relié à la terre avant de brancher l'alimentation secteur. Le projecteur peut être endommagé faute de circuit de terre.
- Il s'agit d'un projecteur de haute luminosité et de haute puissance. Ne modifiez pas le cordon d'alimentation et ne remplacez pas le cordon d'alimentation de façon arbitraire afin d'éviter de causer des dommages ou des problèmes de sécurité pour le projecteur.

Allumer

Appuyez sur ON sur la télécommande ou sur POWER sur le projecteur. Le voyant LED de l'alimentation et de la lampe clignote en vert pour indiquer le chauffage.

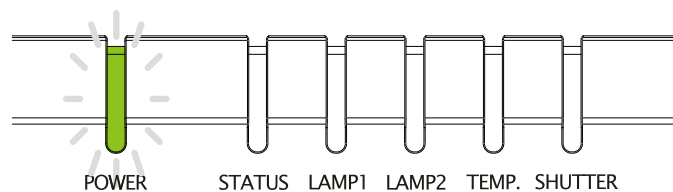
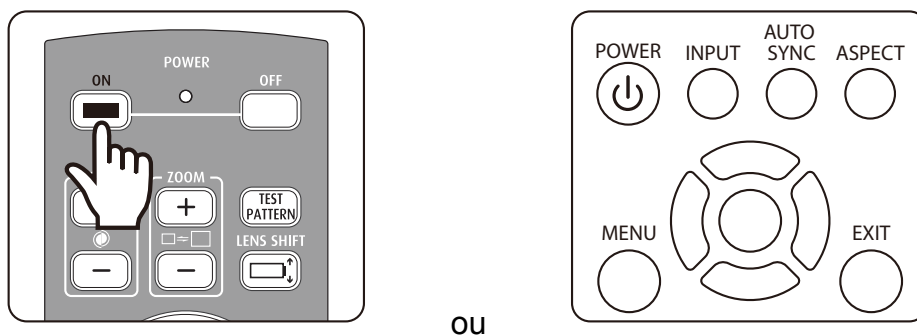

Le voyant LED d'alimentation et de la lampe s'allume en vert et la lumière de projecteur s'allume lorsque le projecteur est prêt à l'emploi. Reportez-vous au chapitre sur l'état des LED si le voyant LED clignote en rouge. Veuillez contacter le revendeur agréé Vivitek si le problème ne peut être résolu.

Modification de la langue de l'OSD

Le projecteur peut afficher le menu en anglais, français, espagnol, allemand, portugais, chinois simplifié et traditionnel, japonais et coréen. Appuyez sur MENU pour afficher l'OSD et appuyez sur ◀▶ pour choisir des éléments de commande. Appuyez sur ▲▼ pour choisir la langue, ▲▼ pour choisir la langue à utiliser, puis appuyez sur Enter pour confirmer la sélection.

ENTRÉE	IMAGE	LAMPE	ALIGNEMENT	COMMANDE	ENTRETIEN
Alimentation réseau Eco	<	Standard	>	Langue	
Arrêt auto	<	Off	>	■ English	
Mise en marche auto	<	Off	>	Franais	
Contrôle du projecteur	<	Les deux	>	Español	
Réseau		Entrée		Deutsch	
RS232		Entrée		Português	
Logo de démarrage	<	Off	>	简体中文	
Déclenchement	<	Off	>	繁體中文	
Recherche auto	<	Off	>	日本語	
Noir dynamique	<	Off	>	한국어	
3D		Entrée			
Langue		Entrée			

Réglage du mode de projection

Le mode de projection a une influence sur l'orientation de l'image projetée et sur le refroidissement. L'option de mode de projection peut être utilisée pour changer le sens de l'écran de projection et la vitesse du ventilateur de refroidissement pour s'assurer que le projecteur est correctement refroidi. Des réglages de mode de projection inappropriés peuvent déclencher la protection contre la surchauffe ou réduire la durée de vie des lampes et des éléments. Veuillez vous assurer que le bon mode de projection est activé lorsque le projecteur est installé.

Appuyez sur le bouton MENU de la télécommande ou du panneau de commande pour régler le mode de projection et choisissez ALIGNEMENT → Mode de projection.

- **Avant** : Installé sur le bureau et l'écran de projection s'affiche dans le sens normal.
- **Arrière** : Installé sur le bureau. L'image est projetée de l'arrière de l'écran et l'image projetée est retournée.
- **Plafond + avant** : Monté au plafond. L'image est projetée de l'avant de l'écran et est retournée de 180 degrés. La vitesse du ventilateur de refroidissement est ajustée.
- **Plafond + arrière** : Monté au plafond. L'image est projetée de l'arrière de l'écran et l'image projetée est retournée de 180 degrés. La vitesse du ventilateur de refroidissement est ajustée.
- **Haut + avant** : Le projecteur est installé vers le haut et l'image est projetée vers le haut. La vitesse du ventilateur de refroidissement est ajustée.
- **Bas + avant** : Le projecteur est installé vers le bas et l'image est projetée vers le bas. La vitesse du ventilateur de refroidissement est ajustée.

ENTRÉE	IMAGE	LAMPE	ALIGNEMENT	COMMANDE	ENTRETIEN
Mode de projection	<	Avant	>		
Mode Ventilateur	<	Normale	>		
Contrôle de l'objectif		Entrée			
Mémoire de l'objectif		Entrée			
Centrer l'objectif		Exécuter			
Trapèze	<	0	>		
Alignement numérique		Entrée			
Alignement H/V		Entrée			

Décalage de l'objectif

Le projecteur possède les fonctions de contrôle de la taille de l'écran, de l'emplacement et de la mise au point. Appuyez sur le bouton de Lens Shift sur le panneau de commande ou sur la télécommande pour déplacer, zoomer avant / arrière ou pour faire la mise au point sur l'image projetée.

Décalage vertical de l'objectif

Appuyez sur ▲ ▼ pour déplacer vers le haut ou vers le bas afin de déplacer verticalement l'image projetée.

Décalage horizontal de l'objectif

Appuyez sur ◀ ▶ pour déplacer vers la droite ou vers la gauche afin de déplacer horizontalement l'image projetée.

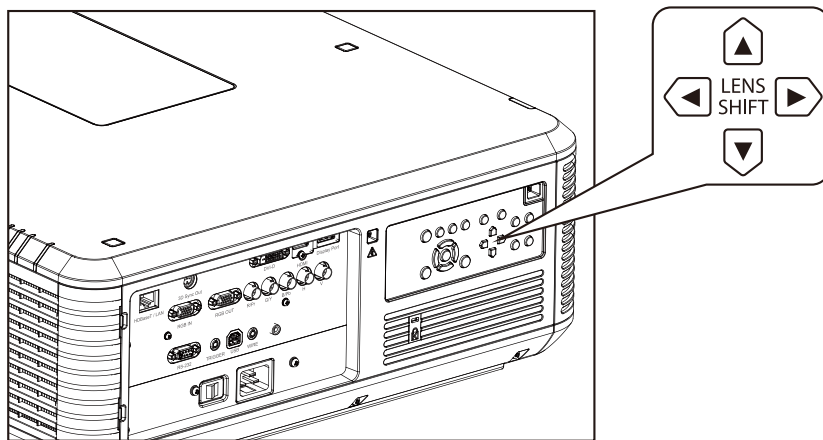

Zoom avant / arrière

Appuyez sur ZOOM+ ou sur ZOOM- sur le panneau de commande pour agrandir (zoom avant) ou réduire (zoom arrière) la taille de l'image projetée.

Mise au point

Appuyez sur ZOOM+ ou sur ZOOM- sur le panneau de commande pour faire la netteté de l'écran.

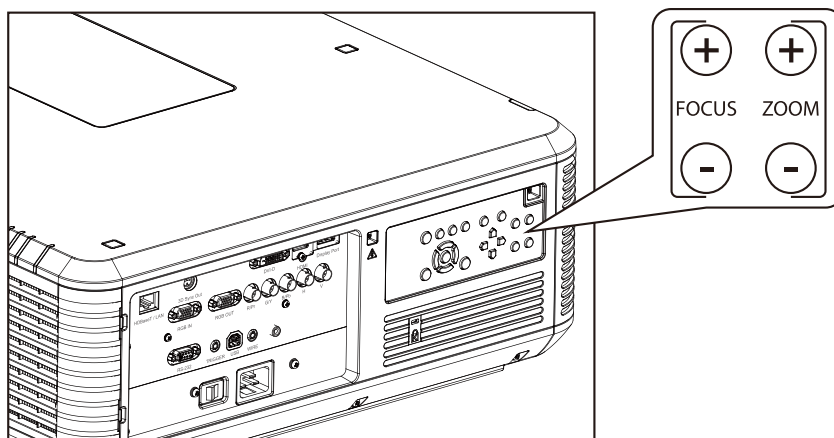

Commencer à utiliser le projecteur - Fonctionnement

Choisissez la source d'entrée

Appuyez sur le bouton INPUT de la télécommande pour choisir directement la source d'entrée.

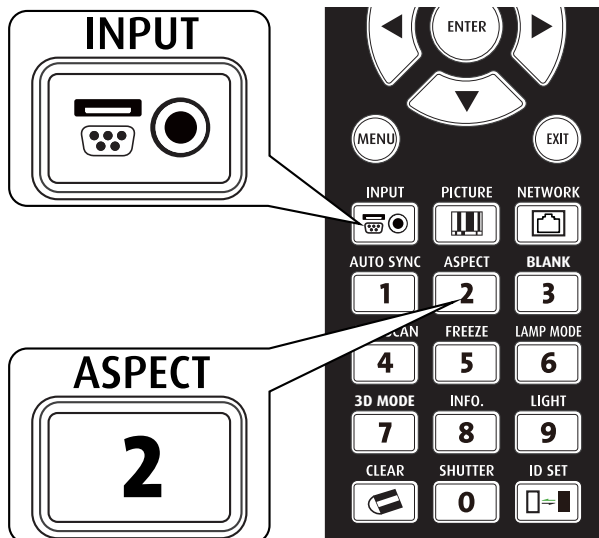

Sélectionnez le rapport d'aspect

Appuyez sur le bouton ASPECT pour ajuster le rapport d'aspect de l'image.

Utiliser l'OSD

1. Appuyez sur le bouton MENU de la télécommande ou du panneau de commande pour afficher le menu principal de l'OSD.
2. Appuyez sur ◀ ou sur ▶ pour sélectionner le sous-menu.
3. Appuyez sur ▲ ou sur ▼ pour sélectionner l'élément de sous-menu.
4. L'élément sélectionné est mis en surbrillance, appuyez sur ▲ ou sur ▼ pour sélectionner les paramètres de l'élément et appuyez sur ENTER ou sur ENTER au niveau du panneau de commande pour régler la valeur de l'élément.
5. Appuyez sur MENU pour revenir au menu précédent.
6. Appuyez sur MENU dans le menu principal ou sur EXIT pour fermer le menu OSD.

Arborescence du menu OSD

Menu principal	Sous-menu		
ENTRÉE	Sélection de l'entrée	HDMI	
		DVI	
		VGA	
		Component/BNC	
		DisplayPort	
		HDBaseT	
		Mire de test	Barre de couleur, Quadrillage, Éclat, Rouge, Vert, Bleu, Blanc, Noir, Rampe H Rouge non corrigé, Vert non corrigé, Bleu non corrigé, Blanc non corrigé, Noir non corrigé, Off
		Espace colorimétrique	Auto YCbCr YPbPr RGB-PC RVB-Vidéo
		Verrouillage entrée	Auto 48 Hz 50 Hz Bleu
		Fond	Logo Bleu Noir Blanc
Réglage synchro auto	Off Auto Toujours		
IMAGE	Mode image	Haute luminosité	
		Présentation	
		Vidéo	
	Contraste Luminosité Saturation Teinte Gamma		Film
			Graphique
			Vidéo
			Linéaire
			2.2
	Couleur	Temp. de couleur	Native 5400K 6500K 9300K
	Couleur	Rogner	Montée rouge Montée vert Montée bleu

Menu principal	Sous-menu			
IMAGE	Couleur	Rogner	Gain rouge	
			Gain vert	
			Gain bleu	
		Teinte	Rouge	
			Vert	
			Bleu	
			Cyan	
			Magenta	
			Jaune	
		Saturation	Rouge	
			Vert	
			Bleu	
			Cyan	
			Magenta	
			Jaune	
		Gain	Rouge	
			Vert	
	Bleu			
	Cyan			
	Magenta			
Jaune				
Balance des blancs	Rouge			
	Vert			
	Bleu			
Netteté	Réduction du bruit	Rapport d'aspect	5:4	
			4:3	
			16:10	
			16:9	
			1.88	
			2.35	
			Boîte à lettres	
			Native	
			Sans mise à l'échelle	
			Surbalayage	Off
				Découper
				Zoom
			Configuration VGA	H totale
H Début				
H Phase				
V Début				
Synchro auto				
LAMPE	Mode	Double		
		Lampe 1		
		Lampe 2		
		Unique		

Menu principal	Sous-menu		
LAMPE	Puissance	Normale	
		Eco	
	Haute Altitude	Niveau puiss perso	
		On	
	État Lampe 1	Off	
État Lampe 2			
ALIGNEMENT	Mode de projection	Avant	
		Arrière	
		Plafond + avant	
		Plafond + arrière	
		Haut + avant	
		Bas + avant	
	Contrôle de l'objectif	Zoom	
		Mise au point	
		Décalage V	
	Mémoire de l'objectif	Décalage H	
		Charger la mémoire	Mémoire réglée de 1 à 10
	Centrer l'objectif	Modifier la mémoire	Mémoire réglée de 1 à 10
		Alignement numérique	Exécuter
	Alignement H/V	Zoom numérique	
		Pan numérique	
Scan numérique			
Réinitialiser			
Zoom H			
Zoom V			
COMMANDE	Mode veille	Décalage H	
		Décalage V	
	Arrêt auto	Réinitialiser	
		Standard	
	Mise en marche auto	Eco	
		On	
	Contrôle de projection	Off	
		On	
		Off	
	Réseau	RS232	
Réseau			
Commutation automatique			
Adresse IP			
RS232	Sous-réseau		
	Passerelle		
	DHCP	On	
		Off	
	Appliquer		
	Vitesse de transmission	115200/57600/38400/19200/ 14400/9600/4800/2400/1200	

Menu principal	Sous-menu		
COMMANDE	RS232	Canal	Local HDBaseT
	Logo de démarrage	On Off	
	Déclenchement	5:4 4:3 16:10 16:9 1.88 2.35 Boîte à lettres Native	
	Recherche auto	On Off	
	Noir dynamique	On Off	
	3D	Format 3D	Off Auto Côte à côte Haut / Bas Images séquentielles
		DLP Link	On Off
		3D Swap	Normale Inverse
		Affichage 3D 24Hz	96Hz 144Hz
		Langue	English/Français/Español/ Deutsch/Português/ 简体中文 / 繁體中文 / 日本語 / 한국어
ENTRETIEN	Modèle		
	Numéro de série		
	Version du logiciel		
	Source active		
	Fréquence d'horloge		
	Format du signal		
	Taux de rafraîchissement H/V		
	Durée Lampe 1		
	Durée Lampe 2		
	Durée de mise sous tension		
	Bleu uniquement	On Off	
	Réinitialisation usine	OK Annuler	

Menu OSD - ENTRÉE

ENTRÉE	IMAGE	LAMPE	ALIGNEMENT	COMMANDE	ENTRETIEN
Sélection de l'entrée		Entrée			
Mire de test		Entrée			
Espace colorimétrique	<	AUTO	>		
Verrouillage entrée	<	AUTO	>		
Fond	<	LOGO	>		
Réglage synchro auto	<	Toujours	>		

- **Sélection de l'entrée**
 Cette fonction est la même que la touche de raccourci sur la télécommande. Vous pouvez utiliser la télécommande ou cette fonction pour sélectionner la bonne source d'entrée.
 - **HDMI**
 Entrée HDMI sur PC ou appareil multimédia.
 - **DVI**
 Entrée DVI sur PC.
 - **VGA**
 Signal RVB sur PC.
 - **Component/BNC**
 RVBHV ou le signal de composant à partir du terminal de l'équipement des médias de type BNC.
 - **DisplayPort**
 Entrée DisplayPort sur PC ou appareil multimédia.
 - **HDBaseT**
 Sortie HDBaseT du PC, de l'appareil multimédia ou de l'émetteur de HDbaseT.
- **Mire de test**
 L'image intégrée est fournie pour l'installation et l'ajustement. Vous pouvez sélectionner la Mire de test sur l'OSD ou la touche TEST PATTERN de la télécommande pour afficher la mire de test. Appuyez de nouveau sur le bouton pour afficher la mire de test suivante ou appuyez sur le bouton Exit pour quitter la mire de test.
- **Espace colorimétrique**
 Cette fonction vous permet de changer l'espace colorimétrique correspondant au signal d'entrée. Dans la plupart des cas, le bon espace colorimétrique peut être sélectionné automatiquement par le mode Auto. Si la sélection n'est pas correcte, vous pouvez forcer un espace colorimétrique spécifique en sélectionnant l'une des options suivantes :
 - Auto** : Le projecteur détecte le signal d'entrée et passe à l'espace colorimétrique correspondant automatiquement.
 - YCbCr** : Pour régler l'espace de couleur sur UIT-R BT.601.
 - YPbPr** : Pour régler l'espace de couleur sur UIT-R BT.709.
 - RGB-PC** : Utilise l'espace colorimétrique RVB, règle le noir sur 0, 0, 0 RVB et le blanc

sur 255, 255, 255 RVB (si une image 8 bits est utilisée).

RVB-Vidéo : Utilise l'espace colorimétrique RVB, règle le noir sur 16, 16, 16 RVB et le blanc sur 235, 235, 235 RVB (si une image 8 bits est utilisée) pour correspondre à la valeur de luminance définie dans la norme Component numérique.

- **Verrouillage entrée**

Vous pouvez utiliser cette fonction pour verrouiller une source d'entrée sur le signal de synchronisation interne (Auto, 48 Hz, 50 Hz ou 60 Hz). Le signal de synchronisation est verrouillé sur la source de signal actuelle si il est réglé sur Auto.

- **Fond**

Vous pouvez utiliser cette fonction pour spécifier l'image à afficher sur l'écran vide quand aucun signal n'est reçu. Vous pouvez choisir Logo, Bleu, Noir, ou Blanc. La valeur par défaut est le logo.

- **Réglage synchro auto**

Vous pouvez utiliser cette fonction pour régler la synchronisation automatique du signal d'entrée.

Auto : Le projecteur mémorise 10 ensembles de sources de signaux que vous avez utilisés récemment. Lorsque l'option Auto est sélectionnée, le projecteur choisit le signal que vous avez utilisé la dernière fois.

Toujours : La fonction de synchronisation automatique est exécutée chaque fois.

Menu OSD - IMAGE

ENTRÉE	IMAGE	LAMPE	ALIGNEMENT	COMMANDE	ENTRETIEN
Mode image	<	Vidéo	>		
Contraste	<	100	>		
Luminosité	<	100	>		
Saturation	<	100	>		
Teinte	<	100	>		
Couleur		Entrée			
Netteté	<	15	>		
Réduction du bruit	<	0	>		
Rapport d'aspect	<	16:10	>		
Surbalayage	<	Off	>		
Configuration VGA		Entrée			
Synchro auto		Exécuter			

- **Mode image**

Utilisez ◀▶ pour sélectionner un mode d'image.

Haute luminosité : Le mode de sortie de haute luminosité est adapté aux circonstances où une luminosité élevée est nécessaire.

Présentation : Le meilleur effet d'image convient pour les présentations ou les images.

Vidéo : Le meilleur mode de couleur convient pour la lecture de vidéos.

- **Contraste**

Utilisez ◀▶ pour ajuster le contraste de l'image projetée.

Remarque :

- *Les commandes de luminosité et de contraste s'influencent mutuellement. Pour obtenir le meilleur réglage, un réglage fin de la luminosité peut être nécessaire après le réglage du contraste.*

- **Luminosité**

Utilisez ◀▶ pour augmenter ou diminuer la luminosité de l'image.

- **Saturation**

Utilisez ◀▶ pour ajuster le niveau de saturation de la couleur (plus le niveau est élevé, plus forte est la saturation).

- **Teinte**

Utilisez ◀▶ pour ajuster le niveau de teinte pour une reproduction des vraies couleurs.

- **Gamma**

Lorsque la lumière ambiante est trop forte et peut affecter l'affichage des détails dans les zones sombres de l'image, vous pouvez choisir parmi les options de gamma suivantes pour régler la chrominance de l'image.

Film : Réglez la correction de chrominance sur un Gamma d'environ 2.2.

Graphique : Cette option est utilisée pour les présentations de PC qui ont besoin d'une plus grande luminosité au détriment de la précision de l'échelle de gris.

Vidéo : Ceci est similaire à l'option Film, mais il y a une différence au niveau de la zone sombre de l'image pour correspondre à la fonction qu'utilise l'appareil pour la création de l'image.

Linéaire : Règle le Gamma pour une correction linéaire de la chrominance.

2.2: Réglez la correction de chrominance sur 2.2.

- **Couleur**

Utilisez ◀▶ pour ajuster la température de couleur de l'image projetée.

- **Netteté**

Utilisez ◀▶ pour régler la netteté. Le but de ce réglage est de modifier la valeur des détails dans les hautes fréquences.

- **Réduction du bruit**

Utilisez ◀▶ pour ajuster le bruit de l'image projetée. Cette fonction est adaptée pour supprimer le bruit de l'image au niveau d'une entrée en balayage entrelacé. En général, la réduction de bruit peut réduire la valeur du détail dans les hautes fréquences et rendre l'image plus douce.

- **Rapport d'aspect**

Cette fonction permet à l'utilisateur d'ajuster le rapport d'aspect de l'image.

Avec une entrée normale en 16:10, le rapport d'aspect :

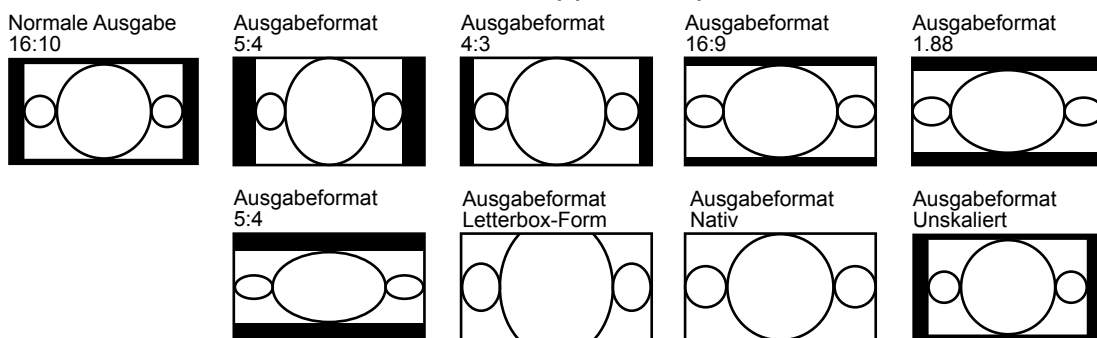

Avec une entrée normale en 4:3, le rapport d'aspect :

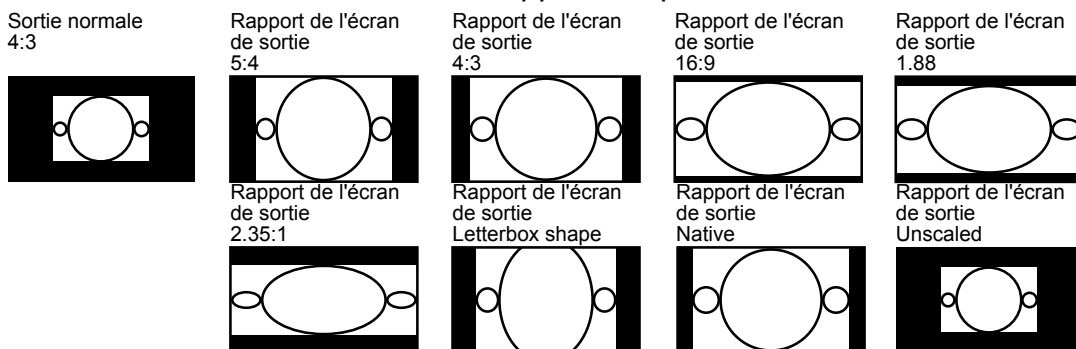

- **Surbalayage**

Du bruit peut apparaître sur le bord de l'image projetée, utilisez cette fonction pour sélectionner l'une des options suivantes pour masquer le bord de l'image :

- **Configuration VGA**

Réglez la H totale, H Début, H Phase et V Début pour l'affichage du signal VGA.

- **Synchro auto**

Utilisez cette fonction pour exécuter le signal d'entrée de synchronisation automatique.

Menu OSD - LAMPE

ENTRÉE	IMAGE	LAMPE	ALIGNEMENT	COMMANDE	ENTRETIEN
Mode	<	Entrée	>		
Puissance		Eco			
Haute Altitude	<	Off	>		
Niveau puiss perso	<	-----	>		
État Lampe 1		On			
État Lampe 2		Off			

- **Mode**

Utilisez la fonction ◀▶ pour choisir entre les modes lampe unique et double lampe.

Double : Active le mode de projection à double lampe.

Lampe 1 : Utilise la lampe 1 pour la projection. Le système passe à la lampe 2 si la lampe 1 présente une anomalie pendant l'activation.

Lampe 2 : Utilise la lampe 2 pour la projection. Le système passe à la lampe 1 si la lampe 2 présente une anomalie pendant l'activation.

Unique : Utilise le mode lampe unique pour la projection. La lampe n'est pas précisée dans ce mode, le projecteur sélectionne la lampe qui a le moins d'heures de fonctionnement automatiquement à chaque fois qu'il est mis sous tension.

Remarque :

1. Dans le mode Lampe 1 ou Lampe 2, le projecteur passe à une autre lampe lorsque la lampe choisie commence à présenter une anomalie. Le voyant correspondant à la lampe clignote en même temps pendant quelques secondes et s'allume.
2. Lorsque le mode lampe est réglé sur Unique, le réglage est valide à l'allumage suivant du projecteur.
3. Le changement rapide du mode de lampe peut affecter la durée de vie de la lampe. Le projecteur désactive la fonction de mode de lampe (en surbrillance) chaque fois qu'un changement est effectué, jusqu'à ce que la commutation du mode de lampe soit terminée. Les options de mode de lampe ne sont pas disponibles avant que le changement de mode de lampe ne soit terminé.

- **Puissance**

Utilisez la fonction ◀▶ pour choisir entre les modes Eco, Normal et Niveau puiss perso.

Normale : La projection est effectuée en utilisant la puissance normale de la lampe pour obtenir l'écran de projection le plus lumineux.

Eco : La projection est effectuée en mode d'économie d'énergie pour assurer la plus longue durée de vie de lampe possible.

Niveau puiss perso : En plus des modes Normale et Eco, une puissance égale à 100 % à 75 % de la puissance de la lampe en mode normale est utilisée pour affiner la luminosité en mode Niveau puiss perso. Cette fonction peut être utilisée pour une installation rapide et l'entretien de routine dans les applications multi-projecteur. Sélectionnez ce mode pour activer la fonction Niveau puiss perso.

- **Haute Altitude**

Utilisez cette fonction pour contrôler le ventilateur de refroidissement du projecteur. Vous pouvez le mettre sur OFF ou ON, le réglage par défaut est OFF.

Normalement, le projecteur peut fonctionner lorsque cette fonction est sur OFF.

Le projecteur détecte la température ambiante par défaut pour réguler le régime du ventilateur de refroidissement. Lorsque la température augmente, le ventilateur accélère (avec plus de bruit) pour évacuer l'énergie de la chaleur interne du projecteur et assurer son fonctionnement normal. Toutefois, le projecteur peut s'éteindre automatiquement s'il est utilisé dans un environnement d'une température trop élevée ou dans une zone à une altitude élevée. Dans ce cas, vous pouvez activer cette fonction en la réglant sur ON et en faisant fonctionner le ventilateur de refroidissement à une vitesse supérieure pour contrôler la température interne du projecteur.

Remarque :

- *Une zone d'altitude élevée est un endroit dont l'altitude dépasse 5 000 pieds.*

- **Niveau puiss perso**

Utilisez la fonction ◀▶ pour choisir le Niveau puiss perso. Le projecteur permet un niveau puiss perso égal à 100%~75% de la puissance de la lampe dans le mode Normale. Cette fonction est disponible uniquement lorsque la puissance de la lampe est réglée sur Niveau puiss perso. Elle ne peut pas être sélectionnée (en surbrillance) en mode Normale ou Eco.

- **État Lampe 1**

Affiche l'état actuel de la lampe 1 (ON/OFF)

- **État lampe2**

Affiche l'état actuel de la lampe 2 (ON/OFF)

Menu OSD - ALIGNEMENT

ENTRÉE	IMAGE	LAMPE	ALIGNEMENT	COMMANDE	ENTRETIEN
Mode de projection	<	Avant	>		
Contrôle de l'objectif	<	Entrée	>		
Mémoire de l'objectif		Entrée			
Centrer l'objectif		Exécuter			
Trapèze	<	0	>		
Alignement numérique		Entrée			
Alignement H/V		Entrée			

- **Mode de projection**

Utilisez la fonction ◀▶ pour sélectionner un mode de projection : Avant, Arrière, Plafond + Avant, Plafond + Arrière, Haut + Avant et Bas + Avant.

- **Contrôle de l'objectif**

Sélectionnez cette fonction pour ouvrir le menu de contrôle de l'objectif pour le réglage du zoom, de la mise au point ou du décalage. Vous pouvez utiliser la bouton Enter pour basculer du zoom / de la mise au point au menu Décalage. Utilisez ◀▶ pour ajuster le zoom et le décalage horizontal de l'objectif, ou utilisez ▲▼ pour régler la mise au point et le décalage vertical de l'objectif.

Contrôle de l'objectif	Contrôle de l'objectif
Zoom ▲ ▼	Décalage V ▲ ▼
Mise au point ◀ ▶	Décalage H ◀ ▶
Entrée pour Décalage	Entrée pour Zoom / Mise au point

• Mémoire de l'objectif

Ce projecteur prend en charge la fonction de mémorisation du zoom de l'objectif, de la mise au point et du décalage. Jusqu'à 10 ensembles de paramètres peuvent être mémorisés. La configuration du nom dans la mémoire peut être saisie depuis le clavier simulé. Vous pouvez enregistrer la position actuelle de l'objectif (H/V), le zoom et la mise au point et utiliser la fonction Charger la mémoire pour charger les valeurs de réglage mémorisées pour l'objectif. Le projecteur va automatiquement adapter les paramètres de décalage, de zoom et de mise au point à l'objectif correspondant.

ENTRÉE	IMAGE	LAMPE	ALIGNEMENT	COMMANDE	ENTRETIEN
Mode de projection	< Avant >		Mémoire de l'objectif		
Contrôle de l'objectif	Entrée		Charger la mémoire	Entrée	
Mémoire de l'objectif	Entrée		Modifier la mémoire	Entrée	
Centrer l'objectif	Exécuter		Charger la mémoire		
Trapèze	< 0 >		■ STD 4:3	Entrée	
Alignement numérique	Entrée		Mémoire 2	Entrée	
Alignement H/V	Entrée		Mémoire 3	Entrée	
			Mémoire 4	Entrée	
			Mémoire 5	Entrée	
			Mémoire 6	Entrée	
			Mémoire 7	Entrée	
			Mémoire 8	Entrée	
			Mémoire 9	Entrée	
			Mémoire 10	Entrée	

Charger la mémoire

Rappelez le réglage de l'objectif que vous avez défini et appuyez sur la bouton Enter pour afficher la liste des mémoires de l'objectif. Utilisez ▲▼ pour choisir le réglage mémoire de l'objectif que vous avez défini, et appuyez sur la bouton Enter pour exécuter le réglage de l'objectif.

Le projecteur prend en charge jusqu'à 10 ensembles de réglages d'objectif. Les mémoires de l'objectif que vous avez définies sont indiquées par des couleurs différentes. Seule une mémoire de l'objectif que vous avez définie peut être sélectionnée dans la liste. Pour ajouter ou modifier une mémoire d'objectif, veuillez exécuter la fonction Modifier mémoire.

Modifier la mémoire

Vous pouvez définir le nom à l'aide de la fonction Modifier mémoire et mémoriser les réglages de l'objectif actuel, y compris le décalage de l'objectif, le zoom et la mise au point.



Appuyez sur la bouton Enter pour afficher la fenêtre Modifier mémoire et le clavier simulé. Utilisez ▲▼◀▶ et la bouton Enter pour sélectionner ou confirmer le réglage.

Changer le nom de la mémoire : Le nom par défaut est Memory_number. Vous pouvez utiliser le bouton Retour espace pour effacer les caractères dans la boîte de dialogue. Le bouton Maj sert à sélectionner les caractères majuscules et minuscules. Utilisez ▲▼◀▶ pour sélectionner le caractère, et appuyez sur la bouton Enter pour confirmer le caractère saisi. 9 caractères sont permis au maximum, dont les textes, chiffres, symboles et espaces.

Annuler : Appuyez sur le bouton Annuler pour annuler le réglage de la mémoire.

Accepter : Appuyez sur le bouton Accepter pour accepter le réglage de la mémoire.

Effacer mémoire : Choisissez le bouton Effacer mémoire et appuyez sur la bouton Enter pour confirmer l'annulation du réglage sélectionné. Un message de confirmation est affiché sur le bouton. Pour confirmer l'annulation du réglage sélectionné, appuyez sur la bouton Enter. Sinon, utilisez ▲▼◀▶ pour déplacer le curseur plus loin et ne pas annuler le réglage sélectionné.

Remarque :

- *La fonction de mémoire d'objectif doit être utilisée en conjonction avec les objectifs des gammes VivitekD88-ST001, D88-UWZ01, D88-WF18501, D88-WZ01, D88-SMLZ01, D88-LOZ101 ou D88-LOZ201.*
- *Pour veiller à ce que le projecteur puisse se rappeler les paramètres de l'objectif précisément, assurez-vous d'effectuer la fonction Centre de l'objectif à chaque fois qu'un objectif est monté.*

- **Centrer l'objectif**

Il s'agit de la fonction d'étalonnage de l'objectif. Le projecteur permet de régler les paramètres de l'objectif pour que la fonction de mémoire d'objectif marche, et définit la position du centre par défaut.

- **Trapèze**

Sélectionnez la fonction Trapèze et utilisez ◀▶ pour ajuster l'écran à la distorsion verticale provoquée par l'angle de projection.

- **Alignement numérique**

ENTRÉE	IMAGE	LAMPE	ALIGNEMENT	COMMANDE	ENTRETIEN
Mode de projection	<	Avant	>	Alignement numérique	
Contrôle de l'objectif		Entrée	Zoom numérique < 0 >		
Mémoire de l'objectif		Entrée	Pan numérique	< 0 >	
Centrer l'objectif		Exécuter	Scan numérique	< 0 >	
Trapèze	<	0	>	Réinitialiser	Exécuter
Alignement numérique		Entrée			
Alignement H/V		Entrée			

Sélectionnez cette fonction pour agrandir l'image projetée.

Zoom numérique : Utilisez ◀▶ pour agrandir l'image projetée.

Pan numérique : Utilisez ◀▶ pour déplacer horizontalement l'image projetée. Cette fonction n'est disponible que lorsque l'image projetée est agrandie.

Scan numérique : Utilisez ◀▶ pour déplacer verticalement l'image projetée. Cette fonction n'est disponible que lorsque l'image projetée est agrandie.

Réinitialiser : Règle l'alignement numérique à la valeur d'usine par défaut.

- **Alignement H/V**

Zoom H : Utilisez ◀▶ pour rétrécir la taille horizontale de l'image projetée.

Zoom V : Utilisez ◀▶ pour rétrécir la taille verticale de l'image projetée.

Décalage H : Utilisez ◀▶ pour déplacer horizontalement l'image projetée rétrécie. Cette fonction n'est disponible que lorsque l'image projetée est rétrécie.

Décalage V : Utilisez ◀▶ pour déplacer verticalement l'image projetée rétrécie. Cette fonction n'est disponible que lorsque l'image projetée est rétrécie.

Réinitialiser : Règle l'alignement H/V à la valeur d'usine par défaut.

Menu OSD - COMMANDE

ENTRÉE	IMAGE	LAMPE	ALIGNEMENT	COMMANDE	ENTRETIEN
Mode veille	<	Standard	>		
Arrêt auto	<	Off	>		
Mise en marche auto	<	Off	>		
Réseau		Entrée			
RS232		Entrée			
Logo de démarrage	<	Off	>		
Déclenchement	<	Off	>		
Recherche auto	<	Off	>		
Noir dynamique	<	Off	>		
3D		Entrée			
Langue		Entrée			

- Mode veille**
 Utilisez la fonction ◀▶ pour le réglage "Standard" ou "Eco".
Standard : Le projecteur peut être allumé à l'aide de la télécommande, d'une commande RS-232 ou par commande réseau.
Eco : Le projecteur reste à l'état de veille à la puissance la plus faible (<0,5 W). Dans ce mode, le projecteur peut être activé uniquement à l'aide de l'interrupteur sur la télécommande ou sur le projecteur.
- Arrêt auto**
 Cette fonction est réglée sur OFF par défaut. Quand elle est réglée sur ON et qu'aucun signal d'entrée n'est reçu dans les 20 minutes, le projecteur s'éteint automatiquement.
- Mise en marche auto**
 Cette fonction est réglée sur OFF par défaut. Quand elle est réglée sur ON, le projecteur s'allume automatiquement lorsque vous le connectez à une source d'alimentation secteur. Lorsque vous branchez le câble d'alimentation du projecteur dans une prise secteur reliée à un interrupteur, vous pouvez utiliser cette fonction et l'interrupteur d'alimentation (à la place de la télécommande) pour allumer le projecteur. Réglez cette fonction sur OFF si vous n'avez pas besoin de l'utiliser.

ENTRÉE	IMAGE	LAMPE	ALIGNEMENT	COMMANDE	ENTRETIEN
Mode veille	<	Standard	>	Réseau	
Arrêt auto	<	Off	>	Adresse IP	< xxx.xxx.xxxx.xxx >
Mise en marche auto	<	Off	>	Sous-réseau	< 255.255.255.0 >
Réseau		Entrée		Passerelle	< xxx.xxx.xxxx.xxx >
RS232		Entrée		DHCP	Off
Logo de démarrage	<	Off	>	Appliquer	Appliquer
Déclenchement	<	Off	>		
Recherche auto	<	Off	>		
Noir dynamique	<	Off	>		
3D		Entrée			
Langue		Entrée			

- **Réseau**

Utilisez cette fonction pour définir des configurations de réseau de sorte à pouvoir contrôler le projecteur via le réseau.

Utilisez ▲ ▼ et la bouton Enter pour sélectionner le réseau et les paramètres réseau :

Adresse IP : Pour spécifier une adresse IP, appuyez sur la bouton Enter afin d'afficher la fenêtre de saisie de l'adresse IP. Utilisez les boutons ◀▶ pour sélectionner les chiffres à modifier dans l'adresse. Utilisez les boutons ▲ ▼ pour augmenter ou diminuer le chiffre dans l'adresse IP.

Réseau	
Adresse IP	172 . xxx . xxx . xxx

Sous-réseau : Réglez le sous-réseau. La méthode de saisie est la même que pour l'adresse IP.

Passerelle : Réglez la passerelle. La méthode de saisie est la même que pour l'adresse IP.

DHCP : Réglez DHCP sur ON / OFF. Lorsque DHCP est réglé sur ON, le serveur DHCP du domaine attribue une adresse IP au projecteur. L'adresse IP apparaît dans la fenêtre d'adresse IP et vous n'avez pas besoin de faire de saisie. Sinon, le nom de domaine n'attribue pas ou ne peut pas attribuer d'adresse IP, et 0.0.0.0 est indiqué sur la fenêtre d'adresse IP.

Appliquer : Sélectionnez ce bouton et appuyez sur la bouton Enter. Il faut plusieurs secondes au projecteur pour exécuter le changement de configuration réseau, jusqu'à ce que le message suivant disparaisse.

Paramétrage de la configuration du réseau, veuillez patienter

Pour plus d'informations sur la connexion de contrôle réseau et le paramétrage, reportez-vous au Guide de la télécommande.

- **RS232**

Vitesse de transmission : Réglez la vitesse de transmission sur 115200, 57600, 38400, 19200, 14400, 9600, 4800, 2400 ou 1200. Le réglage de la vitesse de transmission est fonction de la longueur du câble RS-232. Une faible vitesse de transmission est généralement utilisée pour les longs câbles de transmission. Si le RS-232 est utilisé pour le contrôle à distance et que le signal est instable ou qu'aucune communication est connectée, sélectionnez une vitesse de transmission appropriée.

Canal : La commande de contrôle RS232 peut être envoyée au projecteur via son port RS-232. La commande peut également être envoyée au projecteur via le HDBaseT émetteur externe en se connectant au port RJ-45/HDBaseT. Réglez les canaux de communication suivants avant d'envoyer la commande de contrôle :

Local : La commande de contrôle RS-232 est envoyée au projecteur via le port RS-232. Choisissez une vitesse de transmission appropriée.

HDBaseT : La transmission est effectuée à partir de la HDBaseT externe vers le port RJ-45/HDBaseT du projecteur. La vitesse de transmission est commutée sur 9600.

Remarque :

- Lorsque le mode veille est réglé sur le mode Eco, la fonction de commande LAN et RS-232 est éteinte. Ainsi, le projecteur ne peut pas être activé à l'aide de la télécommande ou du bouton du projecteur. Avant d'utiliser la commande RS232 ou LAN, réglez le mode veille sur Standard.

- **Logo de démarrage**

Utilisez la fonction ◀▶ pour activer / désactiver le logo de démarrage.

- **Déclenchement**

Le projecteur est muni d'un jeu de sortie de déclenchement. Lorsqu'un écran automatique est disponible, connectez-le au déclenchement écran du projecteur en utilisant le câble. L'écran s'allume automatiquement lorsque le projecteur est allumé. Il y a un délai de 2-3 secondes avant que cette fonction ne soit activée.

5:4: Lorsque le rapport d'aspect 5:4 est sélectionné, le déclenchement délivre une alimentation 12 V.

4:3: Lorsque le rapport d'aspect 4:3 est sélectionné, le déclenchement délivre une alimentation 12 V.

16:10: Lorsque le rapport d'aspect 16:10 est sélectionné, le déclenchement délivre une alimentation 12 V.

16:9: Lorsque le rapport d'aspect 16:9 est sélectionné, le déclenchement délivre une alimentation 12 V.

1.88: Lorsque le rapport d'aspect 1.88 est sélectionné, le déclenchement délivre une alimentation 12 V.

2.35: Lorsque le rapport d'aspect 2.35 est sélectionné, le déclenchement délivre une alimentation 12 V.

Boîte à lettres : Lorsque le rapport d'aspect en forme de boîte à lettres est sélectionné, le déclenchement délivre une alimentation 12 V.

Native : Lorsque le rapport d'aspect natif est sélectionné, le déclenchement délivre une alimentation 12 V.

Sans mise à l'échelle : Lorsque le rapport d'aspect sans mise à l'échelle est sélectionné, le déclenchement délivre une alimentation 12 V.

Auto : Le déclencheur délivre automatiquement une alimentation 12 V.

- **Recherche auto**

Utilisez la fonction ◀▶ pour activer / désactiver la Recherche auto.

- **Noir dynamique**

Utilisez la fonction ◀▶ pour activer / désactiver le Noir dynamique.

- **3D**

Réglez le format 3D et la méthode de synchronisation. Le projecteur détecte automatiquement le type de signal d'entrée connecté et offre des options de réglage adaptées. L'option disponible est affichée avec des textes de couleur vert clair. Avant d'effectuer le réglage 3D, faites en sorte que le signal d'entrée soit connecté. Quand il n'y a pas de signal d'entrée, aucun réglage 3D ne doit être effectué.

ENTRÉE	IMAGE	LAMPE	ALIGNEMENT	COMMANDE	ENTRETIEN
Mode veille	<	Standard	>	3D	
Arrêt auto	<	Off	>	Format 3D	Entrée
Mise en marche auto	<	Off	>	DLP Link	< On >
Réseau		Entrée		3D Swap	< Normale >
RS232		Entrée		Affichage 3D 24Hz	< 96Hz >
Logo de démarrage	<	Off	>	Format 3D	
Déclenchement	<	Off	>	■ Off	Exécuter
Recherche auto	<	Off	>	Auto	Exécuter
Noir dynamique	<	Off	>	Côte à côte	Exécuter
3D		Entrée		Haut / Bas	Exécuter
Langue		Entrée		Images séquentielles	Exécuter

Format 3D : Sélectionnez cette option et appuyez sur la bouton Enter pour activer la lecture 3D et régler l'option 3D.

Off : Désactive le mode d'affichage 3D. Lorsque Auto, Côte à côte, Haut/Bas ou Images séquentielles est sélectionné, le mode 3D est activé. Pour désactiver le mode 3D, sélectionnez "Off" et appuyez sur la bouton Enter.

Auto : Activez le format 3D pour détecter automatiquement les formats Côte à côte, Haut/Bas et Images séquentielles.

Cette fonction ne peut être activée que pour le signal d'entrée ci-dessous

- Le signal d'entrée est HDMI 1.4a 3D.

- Le signal HDMI 1.4a 3D se connecte au projecteur via l'émetteur HDBaseT.

Côte à côte : Bascule manuellement le format 3D en Côte à côte. Cette option est uniquement applicable au signal d'entrée HDMI ou au signal HDMI envoyé en utilisant l'émetteur HDBaseT.

Haut/Bas : Bascule manuellement le format 3D en Haut/Bas. Cette option est uniquement applicable au signal d'entrée HDMI ou au signal mentionné ci-dessus envoyé via l'émetteur HDBaseT.

Images séquentielles : Règle le format sur Images séquentielles.

DLP Link : Réglez pour activer ou désactiver la synchronisation DLP Link.

3D Swap : Si l'image 3D vue à travers les lunettes 3D pour les yeux gauche et droit est inversée, réglez le Swap 3D sur "Inverse". Si les images sont normales, conservez la configuration actuelle sur Normal.

Affichage 3D 24 Hz : Réglez la vitesse de défilement de l'image 3D 24 Hz sur 144 ips ou 96 ips. Cette option est uniquement applicable lorsque le signal d'entrée est 24 Hz.

Remarque :

- Ce projecteur fournit le DLP Link et la synchronisation 3D IR. Une fois le mode 3D activé, le DLP Link intégré ou l'émetteur 3D IR externe peut être utilisé pour synchroniser le signal des lunettes 3D. Vous pouvez aussi désactiver le signal de synchronisation DLP Link et ne sélectionner que l'émetteur 3D IR externe pour synchroniser le signal 3D.

Rappel important :

- Les personnes indiquées ci-dessous doivent être prudentes lorsqu'elles regardent des images 3D :
 - Les enfants de moins de six ans
 - Les personnes qui sont allergiques à la lumière, en mauvaise santé ou qui ont des antécédents de maladies cardiovasculaires.
 - Les personnes qui sont fatiguées ou qui manquent de sommeil
 - Les personnes qui sont sous l'influence de drogue ou d'alcool
- Normalement, il est sûr de regarder des images en 3D. Cependant, certaines personnes peuvent se sentir mal à l'aise. Consultez les consignes révisées et publiées par la Ligue 3D le 10 décembre 2008. Les gens doivent faire une pause d'au moins 5 à 15 minutes toutes les trente minutes ou une heure.

- **Langue**
Sélectionnez la langue du menu OSD qui vous est familière. Anglais, français, espagnol, allemand, portugais, chinois simplifié et traditionnel, japonais et coréen.

Menu OSD - ENTRETIEN

ENTRÉE	IMAGE	LAMPE	ALIGNEMENT	COMMANDE	ENTRETIEN
Modèle :		DU6871			
Numéro de série :		XXXXXXX			
Version du logiciel :		MPxx-0Dxx-UDxx-RDxx-SExx-PDxx-xxxx			
Source active		VGA			
Fréquence d'horloge		64,977 MHz			
Format du signal		1024x768 @ 60 Hz			
Taux de rafraîchissement H/V :		H : 49,578 KHZ V : 60 HZ			
Durée Lampe 1		168 H			
Durée Lampe 2		168 H			
Durée de mise sous tensions		168 h			
Bleu uniquement		< Off >			
Réinitialisation usine		Exécuter			

Menu dépannage affiche l'état actuel et vous permet de réinitialiser le projecteur aux paramètres par défaut.

- **Modèle**
Nom du modèle de projecteur.
- **Numéro de série**
Numéro de série du projecteur.
- **Version du logiciel**
La version du logiciel installé dans le projecteur.
- **Source active**
Affiche la source actuelle.
- **Fréquence d'horloge**
Affiche la fréquence d'horloge du signal d'entrée actuel.
- **Format du signal**
Affiche le format du signal d'entrée actuel.
- **Taux de rafraîchissement H/V**
Affiche le taux de rafraîchissement H/V de l'image actuelle.
- **Durée Lampe 1**
Afficher les heures d'utilisation de la lampe 1.
- **Durée Lampe 2**
Afficher les heures d'utilisation de la lampe 2.
- **Durée de mise sous tension**
Affiche la durée de fonctionnement.
- **Bleu uniquement**
Le projecteur affiche uniquement du bleu lorsque cette option est activée. Cela peut aider le personnel d'entretien à inspecter l'image. Contactez du personnel d'entretien professionnel pour les détails sur la façon d'utiliser cette fonction.
- **Réinitialisation usine**
Utilisez cette fonction pour restaurer la configuration du menu aux réglages d'usine par défaut. Toutes les options du projecteur réglables par l'utilisateur sont supprimées et restaurées aux paramètres d'usine par défaut.

Remarque :

- La restauration des paramètres d'usine par défaut ne supprime pas et ne réinitialise pas les heures de la lampe.

Remplacement des lampes

Selon le modèle de la lampe, sa durée de vie est affectée par la méthode et la fréquence de ses mises sous/hors tension. Il est suggéré de remplacer la lampe du projecteur lorsqu'elle a été utilisée pendant environ 1 500 heures afin d'assurer une haute qualité de projection. Dans le menu OSD, la durée de fonctionnement de la lampe peut être contrôlée à partir du "Menu OSD - Entretien". La lampe doit être remplacée lorsque l'image projetée est visiblement obscurcie. Contactez votre revendeur local pour acheter une nouvelle lampe appropriée et agréée pour votre projecteur.

Remarque :

- Achetez le module de lampe produit par Vivitek. L'utilisation d'une lampe qui n'est pas faite par Vivitek peut affecter les performances du projecteur ou endommager celui-ci.

Comment remplacer la lampe du projecteur

1. Éteignez le projecteur et débranchez le cordon d'alimentation. Attendez que le projecteur, la lampe et les périphériques refroidissent. Ensuite, retirez le module de la lampe pour le remplacer.

Remarque :

- Lorsque le projecteur vient d'être éteint, la température de la lampe à l'intérieur du projecteur est encore très élevée (environ 200~300°C). Vous pourriez vous brûler en tentant de remplacer la lampe alors que le projecteur n'a pas refroidi. La lampe peut être remplacée en toute sécurité lorsqu'elle a refroidi.

2. Retirez la vis avec le tournevis ❶ et retirez le couvercle de la lampe ❷.

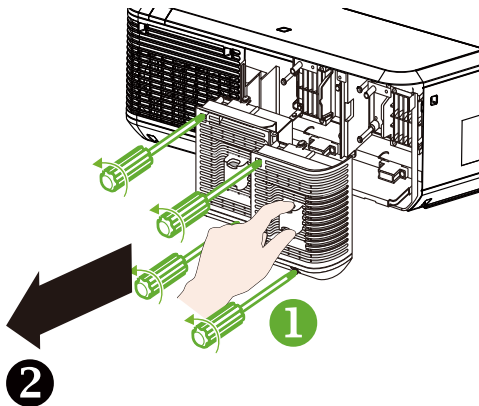

3. Retirez la vis avec le tournevis ❸ et extrayez l'ancienne lampe ❹.

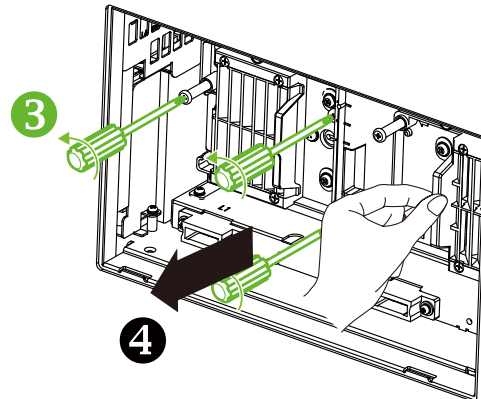

4. Insérez la nouvelle lampe en respectant le sens de la lampe d'origine ❺.

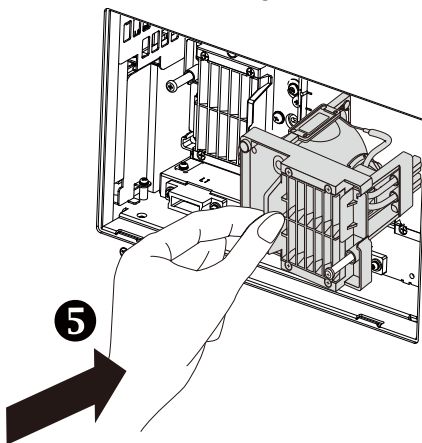

5. Serrez les 3 vis de la lampe avec le tournevis ❻, installez le couvercle de la lampe et utilisez le tournevis pour serrer les 2 vis dessus ❼.

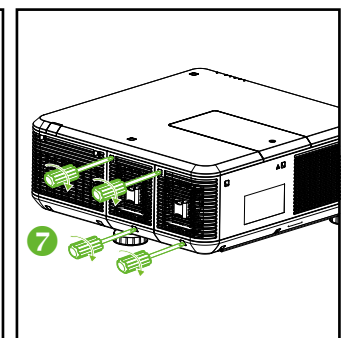
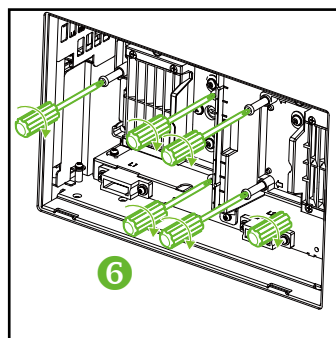

Remarque :

- Après avoir inséré la nouvelle lampe et serré les 3 vis, veuillez vous assurer que la lampe est correctement installée. Une mauvaise installation de la lampe peut provoquer la mise en état de protection du système lorsque le projecteur est allumé. Dans ce cas, veuillez vérifier que la lampe est correctement installée.

Installation ou retrait de l'objectif de projection

1. Retirez le couvercle de l'objectif s'il n'est pas installé dans le projecteur.
Tenez le bord du couvercle de l'objectif d'une main (①), de sorte que le couvercle de l'objectif puisse facilement être enlevé de l'autre main (②).

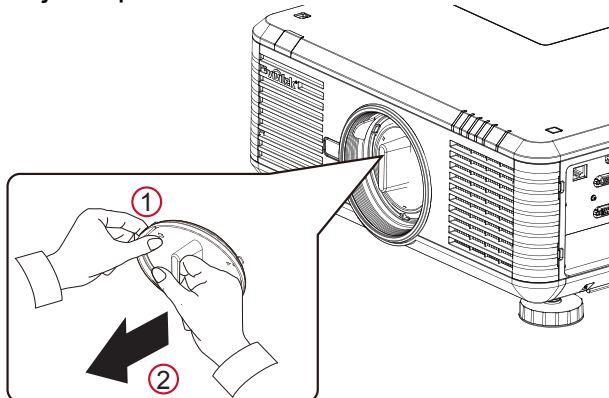

2. Si l'objectif est installé dans le projecteur, appuyez sur le bouton de dégagement et soutenez l'objectif d'une main. Tournez l'objectif dans le sens anti-horaire pour le desserrer et extrayez-le de son support.

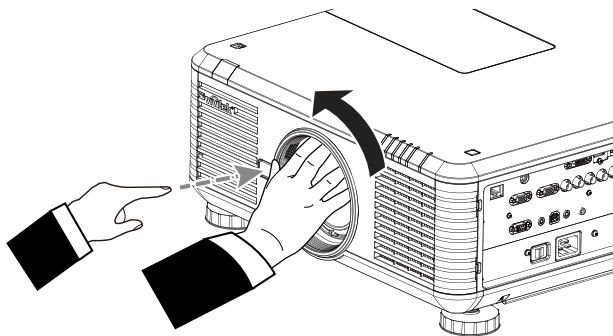

3. Alignez le symbole "↑" sur l'étiquette de l'objectif avec le symbole "X" sur la partie supérieure du corps (alignez avec le centre du trou de l'objectif). Assurez-vous que l'objectif est enfoncé dans le support et tournez en position "Lock" (Verrouillé). En tournant l'objectif, le "Clic" retentit deux fois pour indiquer que l'objectif est complètement fixé.

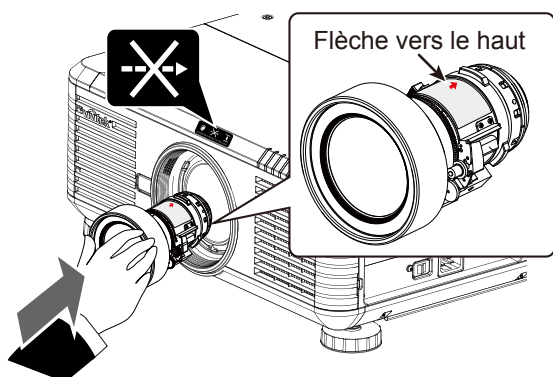

4. Essayez de sortir l'objectif de son support, doucement, pour vérifier qu'il est fixé.

Remarque :

- Lors du retrait de l'objectif, assurez-vous d'appuyer et de maintenir le bouton de dégagement afin de desserrer et déverrouiller l'objectif à l'intérieur du projecteur.
- Le projecteur prend en charge la fonction de mémorisation d'objectif. Effectuez la fonction de mémorisation à chaque fois que vous installez l'objectif.

Remplacement du filtre à poussière

La saleté et l'intervalle de remplacement du filtre peuvent varier en fonction de la teneur en poussière de l'environnement. Il est recommandé de procéder à la vérification régulière du filtre pour obtenir les meilleures performances du projecteur.

Remarque :

- Un filtre sale peut réduire la circulation d'air dans le projecteur et la température dans celui-ci peut augmenter en conséquence. Cela peut activer le mécanisme de protection ou endommager les composants.
- Vérifiez, nettoyez et remplacez régulièrement le filtre.
- Il est recommandé de remplacer le filtre à chaque fois que vous remplacez la lampe.

Remplacez le filtre sur le côté gauche du projecteur

1. Extrayez le couvercle du filtre depuis le côté avant gauche (❶) et retirez le filtre à l'avant (❷).

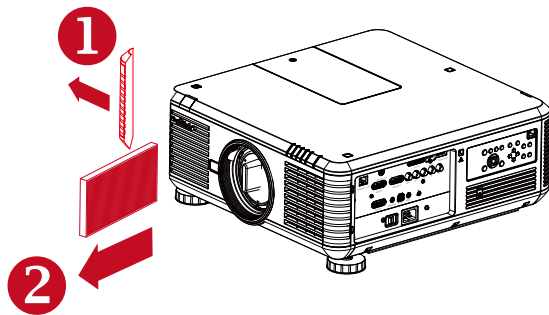

2. Installez un nouveau filtre (❸) et placez la protection sur le côté avant pour terminer le remplacement (❹).

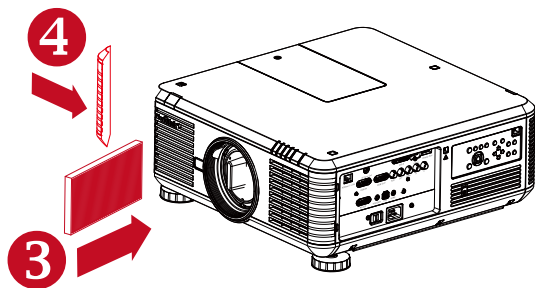

Remplacez le filtre sur le côté droit du projecteur

1. Extrayez le couvercle du filtre depuis le côté avant droit (❶) et retirez le filtre sur la droite (❷).

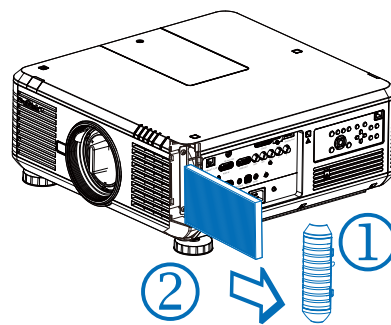

2. Installez un nouveau filtre (❸) et placez la protection sur le côté avant pour terminer le remplacement (❹).

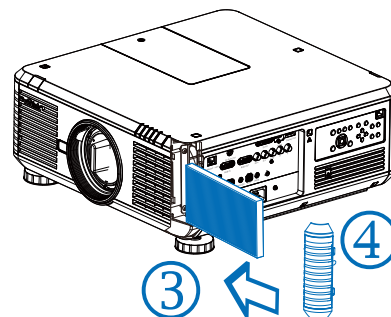

Changer la roue de couleur

1. Le couvercle de la roue de couleur se trouve sur le capot supérieur du projecteur. Desserrez la vis du couvercle de la roue de couleur avec un tournevis, et ouvrez le couvercle de la roue de couleur.

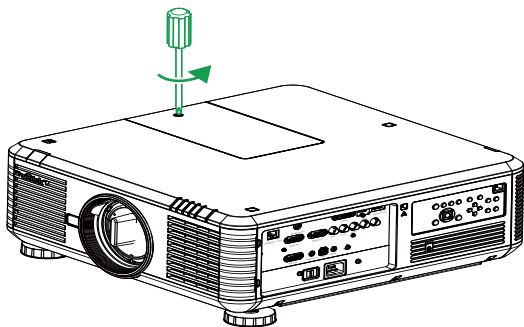

2. Desserrez les 4 vis sur la roue de couleur et enlevez-la comme le montre la figure ci-dessous.

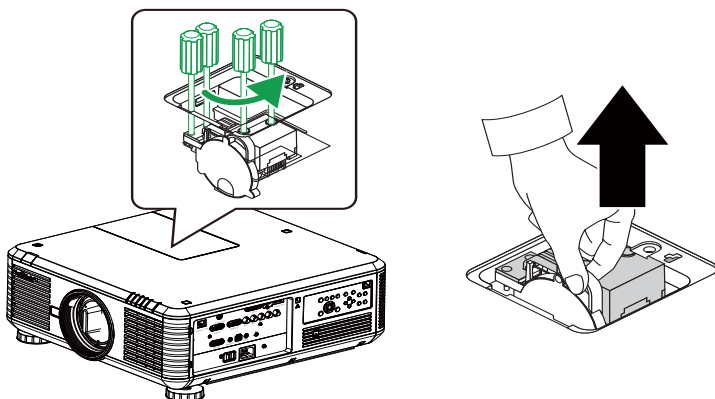

3. Insérez la roue de couleur à installer et serrez les 4 vis sur la roue de couleur.

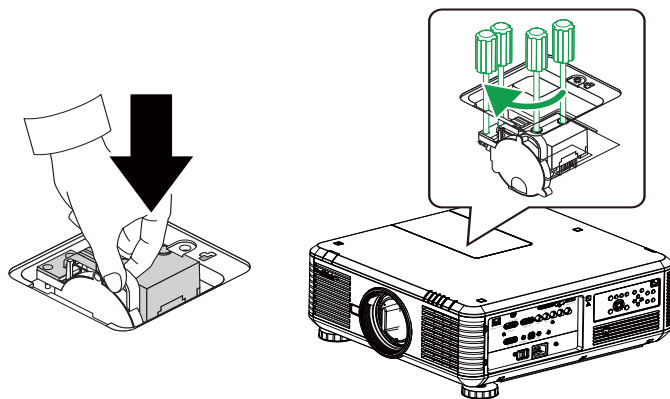

4. Placez le couvercle de la lampe et utilisez le tournevis pour serrer la vis sur le couvercle de la roue de couleur.

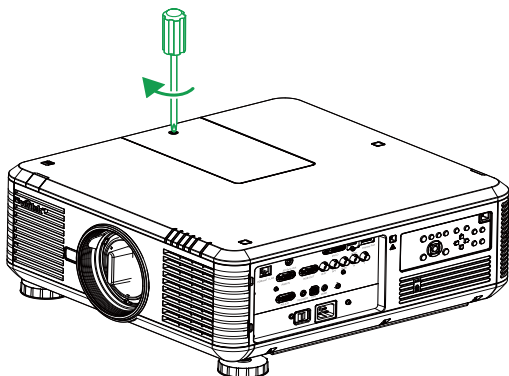

État des voyants LED

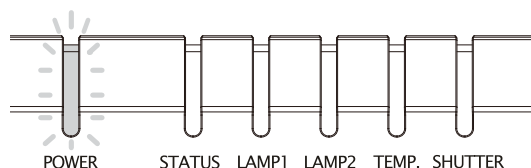

Voyant LED d'alimentation

Affichage LED		État du projecteur	Actions recommandées
Off		Arrêt secteur	Utilisez l'alimentation secteur pour allumer le projecteur
Clignotant	Vert	Prêt à allumer le projecteur	En attente que le projecteur affiche
	Orange	Refroidissement du projecteur	Attendez que le refroidissement soit terminé (~120 secondes)
Éclairer	Rouge	Mode veille	Pour allumer le projecteur, appuyez sur le bouton ON de la télécommande ou le bouton Power du panneau de commande.
	Vert	Projecteur allumé	

Voyant LED d'état

Affichage LED		État du projecteur	Actions recommandées
Off		Normale	
Clignotant	Rouge (1 fois)	Panne de la protection	Assurez-vous que le couvercle de la roue de couleur est correctement monté. Si la panne ne peut pas être réparée, contactez le centre local de réparation Vivitek.
	Rouge (4 fois)	Panne du ventilateur	Contactez le centre local de réparation Vivitek.
Éclairer	Rouge	Erreur système	Contactez le centre local de réparation Vivitek.

Voyant LED Lampe 1 / Lampe 2

Affichage LED		État du projecteur	Actions recommandées
Off		Lampe éteinte	
Clignotant	Vert	Prête à s'allumer	
	Rouge (6 fois)	La lampe ne peut pas s'allumer	Contactez le centre local de réparation Vivitek.
Éclairer	Rouge	Fin de durée de vie de la lampe	Contactez le centre local de réparation Vivitek.
	Vert	La lampe du projecteur fonctionne normalement.	

Voyant LED de température

Affichage LED		État du projecteur	Actions recommandées
Off		Normale	
Clignotant	Rouge	Température anormale	Assurez-vous que le filtre n'est pas encrassé, que l'entrée d'air ou l'évent n'est pas obstrué et que le réglage du ventilateur est correct. Si la panne ne peut pas être réparée, contactez le centre local de réparation Vivitek.

Voyant LED d'obturateur

Affichage LED		État du projecteur	Actions recommandées
Off		Obturateur activé	
Clignotant	Vert	Obturateur désactivé	

Caractéristiques des DU6871/DW6851/DX6831

Modèle	DU6871	DW6851	DX6831
Type d'affichage	DLP		
Luminosité typique	7300 lumens ANSI	7000 lumens ANSI	8000 lumens ANSI
Résolution native	WUXGA (1920x1200)	WXGA (1280x800)	XGA (1024x768)
Résolution maximale	WUXGA (1920x1200) @ 60 Hz		
Contraste	3000:1		
Durée de vie et type de la lampe	2 000/2 500 heures (mode standard / Eco), 350 W x 2		
Rapport de projection *	1,73-2,27:1	1,81-2,38:1	1,79-2,35:1
Taille de l'image *	40~500"	40~500"	40~500"
Distance de projection *	1,83-14,9 m (6-49 pi)	1,93-15,64 m (6,3-51,31 pi)	1,79-14,54 m (5,87-47,07 pi)
Objectif de projection *	F=1,64-1,86 f=26-34 mm		
Rapport de zoom *	1,3X		
Rapport d'aspect	16:10 normal 4:3 compatible avec 16:9	16:10 normal 4:3 compatible avec 16:9	4:3 normal 16:10 compatible avec 16:9
Décalage de l'objectif *	0%~+50% (V); +/-10% (H)		
Trapèze	V : +/-30°		
Synchro	V : 48-120 Hz H : 15-108 kHz		
Compatibilité vidéo	SDTV (480i/576i), EDTV (480p/576p), HDTV (720p, 1080i/p)		
Ports d' E/S	HDMI v1.4, DVI-D, DisplayPort, 3D Sync Out, HDBaseT (partagé avec contrôle LAN), RGB In, RGB Out, Component (YPbPr)/RGBHV, RS-232, Screen Trigger (Déclenchement écran), Wire (télécommande filaire), USB (port de maintenance)		
Méthode de projection	Projection bureau, plafond (avant ou arrière)		
Dimensions (L x P x H)	504x520x193mm (19,8"x20,5"x7,6") (partie protubérante exclue)		
Poids(objectif exclu)	20kg (44,1liv)		
Niveau de bruit	35dB/40dB (Double lampe mode Eco / Standard)		
ALIMENTATION	CA100-240V, 50/60Hz		
Consommation électrique	Veille : 0,5W (Sans activation RJ-45, RS-232)		
Accessoires	Cordon d'alimentation, cordon VGA, télécommande, capuchon d'objectif,manuel d'utilisation sur CD		

* Objectif standard

Dimensions externes

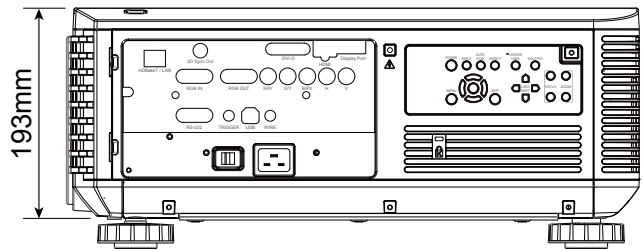
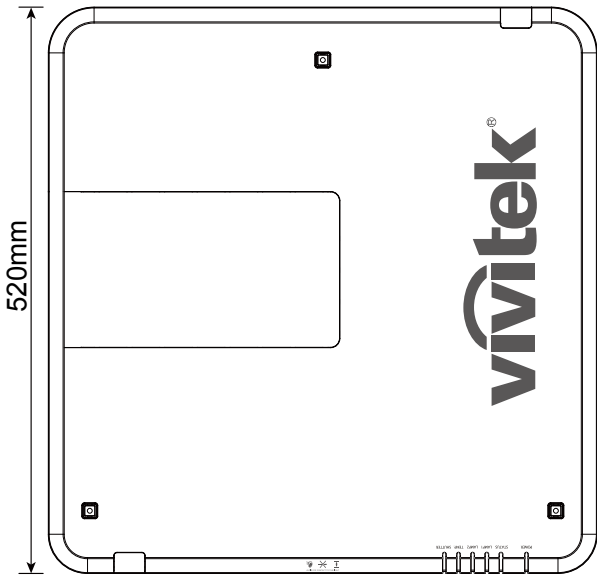
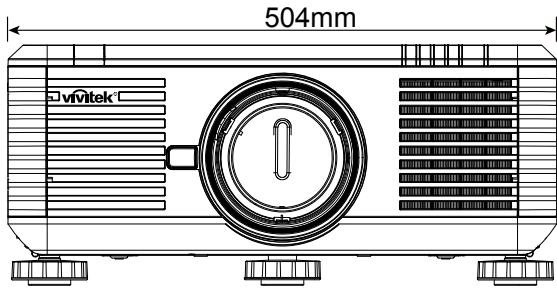

Fréquence d'entrée du signal prise en charge

Ordinateur

Type de signal	Résolution	Débit d'images	Component BNC		VGA		DVI-D	HDMI/HDBaseT		DisplayPort
			RGBHV	YUV	RGBHV	YUV		RGB	YUV	
PC	640x480	59,94	V		V		V	V		V
	640x480	75	V		V		V	V		V
	640x480	85	V		V		V	V		V
	800x600	75	V		V		V	V		V
	800x600	85,06	V		V		V	V		V
	848x480	47,95	V		V		V	V		V
	848x480	59,94	V		V		V	V		V
	1024x768	60	V		V		V	V		V
	1024x768	75,03	V		V		V	V		V
	1024x768	85,03	V		V		V	V		V
	1280x720	47,95	V		V		V	V		V
	1280x768	59,87	V		V		V	V		V
	1280x800	59,81	V		V		V	V		V
	1280x960	60	V		V		V	V		V
	1280x1024	60,02	V		V		V	V		V
	1280x1024	75,02	V		V		V	V		V
	1280x1024	85,02	V		V		V	V		V
	1366x768	59,79	V		V		V	V		V
	1440x900	59,887	V		V		V	V		V
	1600x1200	60	V		V		V	V		V
	1920x1080	47,95	V		V		V	V		V
	1680x1050	59,94	V		V		V	V		V
	1920X1200 (Masquage réduit)	60	V		V		V	V		V
1400X1050	60	V		V		V	V		V	
Apple Mac	640x480	66,59	V		V		V	V		V
	832x624	74,54	V		V		V	V		V
	1152x870	75								V
SDTV	1440x480i	60						V	V	V
	1440x576i	50						V	V	V
EDTV	480p	59,94	V	V	V	V	V	V	V	V
	576p	50	V	V	V	V	V	V	V	V
	1080i	50	V	V	V	V	V	V	V	V
	1080i	59,94	V	V	V	V	V	V	V	V
	1080i	60	V	V	V	V	V	V	V	V
	720p	50	V	V	V	V	V	V	V	V
	720p	59,94	V	V	V	V	V	V	V	V
	720p	60	V	V	V	V	V	V	V	V
	1080p	23,98	V	V	V	V	V	V	V	V
	1080p	24	V	V	V	V	V	V	V	V
	1080p	25	V	V	V	V	V	V	V	V
	1080p	29,97	V	V	V	V	V	V	V	V
	1080p	30	V	V	V	V	V	V	V	V
	1080p	50	V	V	V	V	V	V	V	V
	1080p	59,94	V	V	V	V	V	V	V	V
1080p	60	V	V	V	V	V	V	V	V	

Mode d'entrée du signal 3D

Type de signal	Résolution	Débit d'images	Paquet d'images	Côte à côte	Haut / Bas	Images séquentielles
PC	640x480	59,94				V
	848x480	47,95				V
	848x480	59,94				V
	1024x768	60				V
	1280x720	47,95				V
	1280x768	59,87				V
	1280x800	59,81				V
	1280x960	60				V
	1280x1024	60,02				V
	1366x768	59,79				V
	1440x900	59,887				V
	1600x1200	60				V
	1920x1080	47,95				V
	1680x1050	59,94				V
	1920X1200 (Masquage réduit)	60				V
	1400X1050	60				V
EDTV	1080i	59,94		V		
	1080i	60		V		
	720p	50	V		V	V
	720p	59,94	V		V	V
	720p	60	V		V	V
	1080p	23,98	V		V	
	1080p	24	V		V	
	1080p	50				V
	1080p	59,94				V
	1080p	60				V

Gamme d'objectifs DU6871/DW6851/DX6831

7 types d'objectifs électriques optionnels sont disponibles pour le projecteur. Contactez le revendeur Vivitek autorisé pour plus de détails.

Référence	Nom de l'objectif	Valeur de F	Longueur focale	Rapport de zoom	Taille de l'écran	Rapport de projection		
						DU6871	DW6851	DX6831
D88-UWZ01	Zoom extra large	1,96-2,3	11,3-14,1mm	1,25:1	40"-500"	0,75-0,93:1	0,78-0,99:1	0,77-0,97:1
D88-WF18501	Fixe large	1,85	11,6mm	---	40"-500"	0,76:1	0,8:1	0,79:1
D88-WZ01	Zoom large	1,85-2,5	18,7-26,5mm	1,41:1	40"-500"	1,25-1,79:1	1,31-1,87:1	1,3-1,85:1
D88-ST001	Objectif standard	1,7-1,9	26-34mm	1,3:1	40"-500"	1,73-2,27:1	1,81-2,38:1	1,79-2,35:1
D88-SMLZ01	Zoom semi long	1,86-2,48	32,9-54,2mm	1,65:1	40"-500"	2,22-3,67:1	2,33-3,86:1	2,3-3,81:1
D88-LOZ101	Zoom long 1	1,85-2,41	52,8-79,1mm	1,5:1	40"-500"	3,58-5,38-1	3,76-5,64:1	3,71-5,57:1
D88-LOZ201	Zoom long 2	1,85-2,48	78,5-121,9mm	1,55:1	40"-500"	5,31-8,26:1	5,56-8,67:1	5,5-8,56:1

- Les objectifs ci-dessus peuvent prendre en charge le décalage vertical de 0-50%, le décalage horizontal de $\pm 10\%$, sauf pour le D88-WF18501.
- Le D88-WF18501 est un objectif fixe, la plage de décalage vertical et horizontal est de 0%, les coins de l'image projetée peuvent apparaître sombres ou déformés si l'objectif est décalé horizontalement ou verticalement.
- L'objectif du projecteur prend en charge la fonction de mémorisation d'objectif, veuillez exécuter la fonction Centre de l'objectif après le changement d'objectif. Si vous n'exécutez pas cette fonction, le projecteur n'est pas en mesure d'obtenir les paramètres précis de l'objectif, certaines des caractéristiques de contrôle de l'objectif peuvent être imprécises.

À propos de l'assistance Vivitek

En cas de problèmes avec le réglage ou le fonctionnement du projecteur, reportez-vous au chapitre "Voyant LED d'état" à la page 50. Si vous ne trouvez pas de solution dans les présentes consignes utilisateur, veuillez nous contacter en utilisant les coordonnées ci-dessous.

Amérique du Nord

Vivitek Service Center
15700 Don Julian Road, Suite B
City of Industry, CA. 91745
U.S.A

Tél : 855-885-2378 (appel gratuit)
E-mail : T.services1@Vivitekc corp.com
URL : www.Vivitekusa.com

Europe, Moyen-Orient et Afrique

Vivitek Service & Support
Zandsteen 15
2132 MZ Hoofddorp
Pays-Bas

Tél : +31 20 655 0960
E-mail : support@Vivitek.eu
URL : www.Vivitek.eu

Chine

Vivitek Service Center
上海浦东世纪大道 1090 号斯米克大厦 18 层 1802 室, 201209

Tél : 400-888-3526 (appel gratuit)
Tél : 021-58360088-142 (direct)
E-mail : service@Vivitek.com.cn
URL : www.Vivitek.com.cn

Asie et Taïwan

Vivitek after-sales service
Vivitek Corporation, Co., Ltd.
4F., No.186, Ruiguang Rd., Neihu Dist., Taipei City 11491

TÉL : 86-28-797-2088
FAX : 86-26-600-2358
E-mail : kenny.chang@Vivitek.com.tw
URL : www.Vivitek.com.tw